



COMUNE DI
FIRENZE

LA RELAZIONE SULLA PERFORMANCE

2015

(art. 10 D. Lgs. 150/2009 – art. 31 del Regolamento Ordinamento Uffici e Servizi)

A cura del Servizio Pianificazione, Controllo e Qualità

Presentazione

La relazione della performance , prevista dall' art. 10, comma 1, lettera b), del D. Lgs. n. 150/2009, è lo strumento mediante il quale l'Amministrazione illustra ai cittadini e a tutti gli altri stakeholder, interni ed esterni, i risultati ottenuti rispetto a quanto programmato concludendo in tal modo il ciclo di gestione della performance per l'anno di riferimento.

Viene pubblicata sul sito istituzionale nella sezione "Amministrazione Trasparente" sotto la voce "performance".

Il documento si articola in sei sezioni: la prima è una presentazione del contesto esterno nel quale si è svolta l'azione dell'Ente, funzionale alla contestualizzazione dei risultati ottenuti; la seconda offre un quadro sintetico dell'Amministrazione nel suo complesso e del suo stato di salute in particolare termini di capitale umano e finanziario . Contiene inoltre una rappresentazione dei servizi offerti dal Comune , della loro modalità gestionale e delle politiche di qualità.

La terza sezione è una rappresentazione del piano della performance 2015/2017 declinato attraverso la programmazione degli obiettivi e la loro assegnazione ai Dirigenti.

Le ultime tre sezioni entrano nel vivo della presentazione dei risultati sia rispetto agli obiettivi collegati alle scelte strategiche dell'Amministrazione sia rispetto alle attività istituzionali dei Servizi mettendo in evidenza alcuni trend storici.

Le criticità sono state evidenziate sia a livello generale di applicazione del sistema (nella sezione terza) sia nel particolare dei singoli obiettivi (nell'ultima sezione).

SOMMARIO

Sez. 1. Il contesto esterno

La popolazione residente	pag.	1
La popolazione: distribuzione sul territorio	pag.	2
Il sistema imprenditoriale e l'occupazione	pag.	3
Il turismo	pag.	4

Sez. 2. Il Comune

Macrostruttura al 31.12.2015	pag.	5
Macrostruttura e centri di responsabilità dirigenziali	pag.	6
Il personale	pag.	8
Le azioni per le pari opportunità	pag.	9
Indagine sul benessere organizzativo del personale	pag.	10
Il quadro generale dei controlli interni	pag.	11
Il quadro generale di salute finanziaria dell'Ente	pag.	13
Patto di stabilità 2015	pag.	16
Servizi al cittadino: modalità di gestione	pag.	17
Servizi al cittadino: le Carte dei Servizi	pag.	18
Servizi al cittadino: le indagini di gradimento	pag.	19

Sez. 3. Il ciclo della performance

Il Piano della performance 2015/2017	pag.	20
Gli ambiti di misurazione della performance	pag.	21
La pianificazione 2015/2017 e i suoi numeri	pag.	22
I programmi della RPP	pag.	23
Gli obiettivi strategici 2015/2017	pag.	24
Entrate correnti e spese correnti per programma	pag.	25
Il Piano esecutivo di gestione 2015/17	pag.	26
Piano esecutivo di gestione: monitoraggi e variazioni	pag.	28
Alcune criticità del sistema	pag.	29

Sez. 4 Risultati in evidenza

Scuola e asili	pag.	30
Servizi alla cultura ed eventi	pag.	31
Politiche sociali e abitative	pag.	32
Mobilità e viabilità	pag.	33

Ambiente e sostenibilità	pag.	34
Sport	pag.	35
Macchina comunale	pag.	36
Sez. 5 I servizi al cittadino: dati e trend in evidenza	.	
Servizi all'infanzia	pag.	37
Servizi di supporto alla scuola	pag.	38
Servizi di attività educative e formative	pag.	39
Servizi di Polizia Municipale	pag.	40
Servizi museali, bibliotecari e archivio storico	pag.	41
Servizi di edilizia privata	pag.	42
Servizi alla mobilità e viabilità	pag.	43
Servizio casa	pag.	44
Servizio sport	pag.	45
..... Altri Servizi (demografici- legali- contrattuali -alle imprese)	pag.	46
.....Servizi digitali	pag.	47
Sez.6 Albero della performance e risultati per programma	pag.	
Guida alla lettura e legenda albero della performance	pag.	48
Percentuali di realizzazione degli obiettivi	pag.	49
Programma 1 La città per la scuola e i giovani	pag.	50
Albero della performance	pag.	51
Obiettivi strategici: risultati	pag.	52
Obiettivi del programma: risultati	pag.	58
Programma 2 Una città paese è una città sicura	pag.	59
Albero della performance	pag.	60
Obiettivi strategici e risultati	pag.	61
Obiettivi del programma: risultati	pag.	63
Programma 3 La città metropolitana e i quartieri	pag.	64
Albero della performance	pag.	65
Obiettivi strategici: risultati	pag.	66

Obiettivi del programma: risultati	pag.	67
Programma 4 Firenze città della cultura e internazionale	pag.	68
Albero della performance	pag.	69
Obiettivi strategici e risultati	pag.	70
Obiettivi del programma: risultati	pag.	74
Programma 5 Un nuovo volto della città	pag.	75
Albero della performance	pag.	76
Obiettivi strategici: risultati	pag.	77
Obiettivi del programma: risultati	pag.	82
Programma 6 Una nuova mobilità	pag.	84
Albero della performance	pag.	85
Obiettivi strategici: risultati	pag.	86
Obiettivi del programma: risultati	pag.	92
Programma 7 Vivere l'ambiente	pag.	93
Albero della performance	pag.	94
Obiettivi strategici: risultati	pag.	95
Obiettivi del programma: risultati	pag.	98
Programma 8 La persona al centro	pag.	99
Albero della performance	pag.	100
Obiettivi strategici: risultati	pag.	101
Obiettivi del programma: risultati	pag.	105
Programma 9 Lo sport: diritto di cittadinanza	pag.	106
Albero della performance	pag.	107
Obiettivi strategici: risultati	pag.	108
Obiettivi del programma: risultati	pag.	110
Programma 10 Un comune efficiente	pag.	111
Albero della performance	pag.	112

	Obiettivi strategici: risultati	pag.	113
	Obiettivi del programma: risultati	pag.	118
Programma 11	Realizzare un comune digitale	pag.	125
	Albero della performance	pag.	126
	Obiettivi strategici: risultati	pag.	127
	Obiettivi del programma: risultati	pag.	130

Contesto esterno

Popolazione residente

I residenti a Firenze al 31/12/15 sono 378.174 con un aumento di 200 unità, dopo che nel 2014 si era registrato un aumento di 1.821 unità, dovuto alla crescita degli stranieri. Nel grafico di cui sotto si vede come, a fronte di una popolazione residente, che complessivamente dal 1995 al 2015 varia di poco, la quota dei residenti stranieri sia in evidente rialzo. E' passata da 11.811 nel 1995 a 59.159 al 31 agosto 2015 che in termini percentuali sul totale dei residenti vuol dire dal 3,1% al 15,5%.

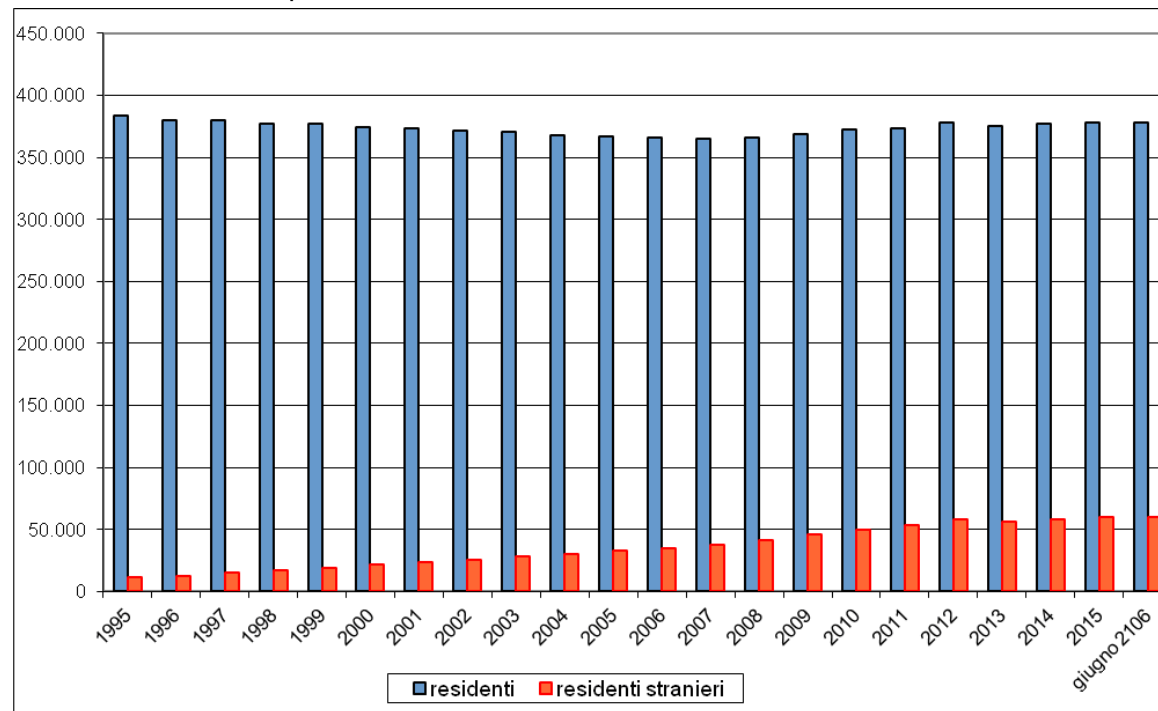

Gli stranieri più numerosi sono i rumeni, seguiti da peruviani, albanesi, filippini e cinesi.

Il numero dei residenti rumeni è fortemente cresciuto dal 2007 con l'ammissione della Romania nell'Unione Europea e la conseguente libertà di circolazione per i suoi cittadini. Negli ultimi anni è fortemente cresciuta anche la presenza di residenti peruviani, tanto da diventare, già alla fine 2011, la seconda cittadinanza superando quella albanese. Filippini e cinesi, storicamente tra le cittadinanze più presenti a Firenze, hanno rallentato la loro crescita anche se mantengono una presenza significativa.

Popolazione: distribuzione sul territorio

Il territorio comunale si estende su una superficie di 102,276 km². E' suddiviso in 5 quartieri come segue:

Quartiere Storico (Q1): Area in kmq 11,396

Campo di Marte (Q2): Area in kmq 23,406

Galluzzo – Gavinana (Q3): Area in kmq 22,312

Isolotto – Legnaia (Q4): Area in kmq 16,991

Rifredi (Q5) Area in kmq 28,171



Nella tabella che segue si riporta la distribuzione dei residenti per quartiere

Tabelle demografiche al 30 novembre 2015

Residenti per quartiere e genere e stranieri per quartiere

Quartiere	M	F	Totale	Stranieri
1	32.074	35.493	67.567	14.783
2	41.522	49.385	90.907	11.374
3	19.196	22.437	41.633	4.643
4	32.544	36.403	68.947	8.826
5	51.353	57.835	109.188	20.075
Totale	176.689	204.553	378.242	59.701

Il sistema imprenditoriale e l'occupazione

Nel 2015 il sistema imprenditoriale fiorentino ha evidenziato una tenuta complessiva in termini numerici, mantenendo gli stessi livelli dell'anno precedente. Le sedi di imprese registrate sono aumentate attestandosi a 109.435 unità rispetto alle 108.391 dell'anno precedente (+1%) e il saldo fra aperture e chiusure risulta positivo con +1.094 nuove imprese. Il 2015 è stato ancora un anno difficile per le imprese artigiane per le quali si registra ancora un calo, anche se più contenuto rispetto all'anno precedente: la componente artigiana è scesa da 29.898 a 29.785 (-0,4% vs -1,9% del 2014).

Rispetto al mercato del lavoro, la principale fonte di informazioni statistiche è la Rilevazione Continua delle Forze di Lavoro, svolta da Istat. Tramite questa rilevazione, di cui si riportano i dati, è possibile fornire un raffronto tra i principali indicatori del mercato del lavoro nei grandi comuni d'Italia. Nel 2015 Firenze è preceduta solo da Milano e Bologna.

Tasso di occupazione (15-64 anni) nei grandi comuni - Anni 2004-2015 (valori percentuali)

Grande Comune	2004	2005	2006	2007	2008	2009	2010	2011	2012	2013	2014	2015
Torino	60,7	62,4	63,1	65,2	65,9	63,0	62,4	64,0	62,5	59,9	61,5	63,2
Genova	62,9	61,8	61,2	63,2	65,1	64,7	63,8	64,3	63,7	62,2	61,1	64,5
Milano	67,2	68,7	70,1	70,2	71,1	69,5	69,0	68,8	68,9	69,9	68,6	70,2
Verona	64,7	64,2	67,1	65,7	66,5	67,6	67,7	64,4	64,9	63,9	66,7	64,0
Venezia	59,6	64,0	67,2	66,7	63,8	60,4	60,1	60,6	61,0	59,3	59,1	61,4
Bologna	71,7	69,6	72,0	71,2	72,9	70,3	69,5	68,8	69,5	68,8	70,0	70,9
Firenze	65,0	66,7	66,5	67,6	68,4	67,7	65,6	64,2	63,8	62,4	67,0	66,8
Roma	62,3	62,6	62,9	63,7	64,4	63,8	63,6	63,7	64,5	62,9	64,5	64,6
Napoli	42,4	41,9	42,3	40,9	39,5	39,3	39,0	38,2	38,2	37,9	36,2	36,2
Bari	47,1	46,0	46,4	47,5	50,2	46,4	47,2	49,4	49,4	45,7	46,6	47,7
Palermo	44,5	44,7	45,7	46,2	46,1	47,3	44,3	42,2	42,4	40,2	40,2	41,1
Messina	45,3	49,3	47,9	49,4	45,1	44,1	43,8	43,3	44,5	42,4	41,5	41,2
Catania	43,3	47,4	44,1	42,5	44,1	45,1	43,2	42,6	41,9	39,0	41,6	41,5
Media Grandi Comuni	56,7	57,6	58,2	58,5	58,7	57,6	56,9	56,5	56,6	55,0	55,7	56,4

Il turismo

Il turismo nel 2015 mantiene il trend positivo degli anni precedenti.

Gli arrivi sono stati complessivamente 3.587.022 con un aumento di +2,5% rispetto al 2014 e le presenze sono state 9.215.038 con un aumento di 6,1% rispetto al 2014.

La crescita delle presenze è dovuta in gran parte alla componente italiana (+7,0% vs +5,8% degli stranieri) mentre sugli arrivi pesa maggiormente la componente straniera (+3,0% vs +1,0% degli italiani).

La durata media del soggiorno sale da 2,5 a 2,6 notti rispetto al 2014. Gli stranieri si trattengono più a lungo rispetto agli italiani (2,6 giorni contro 2,4).

Nella tabella che segue si riportano i dati dei flussi turistici mensili nel comune di Firenze 2014-2016* italiani e stranieri.

Mese	Italiani-2014		Stranieri-2014		Italiani-2015		Stranieri-2015		Italiani-2016		Stranieri-2016	
	Arrivi	Presenze	Arrivi	Presenze	Arrivi	Presenze	Arrivi	Presenze	Arrivi	Presenze	Arrivi	Presenze
Gennaio	77.744	180.349	114.525	309.773	80.613	196.016	113.920	323.328	82.998	217.172	119.684	352.167
Febbraio	74.134	157.551	109.659	286.514	82.351	180.228	122.276	328.961	88.070	201.618	127.518	356.797
Marzo	110.197	237.692	161.554	433.634	102.963	232.000	172.378	457.081	94.752	231.380	196.288	526.844
Aprile	98.360	219.903	232.982	598.591	102.253	229.579	223.043	596.597				
Maggio	85.042	190.834	259.387	670.577	80.298	193.308	267.826	708.862				
Giugno	64.131	157.237	269.798	666.449	68.610	170.044	277.973	695.525				
Luglio	51.137	131.174	331.963	787.159	50.751	144.753	340.185	818.602				
Agosto	50.497	134.278	304.181	729.639	48.106	141.854	314.410	767.575				
Settembre	61.199	147.179	280.233	704.974	59.100	159.293	289.521	757.492				
Ottobre	78.240	177.960	241.647	640.490	76.671	189.021	250.004	685.347				
Novembre	92.486	202.620	134.904	382.782	89.888	215.274	145.276	427.990				
Dicembre	96.981	212.749	119.614	324.826	108.059	249.464	120.547	346.844				
TOTALE	940.148	2.149.526	2.560.447	6.535.408	949.663	2.300.834	2.637.359	6.914.204	265.820	650.170	443.490	1.235.808

Fonte: Città Metropolitana di Firenze - turismo. ¶

*ultimo aggiornamento: marzo 2016¶

Il Comune

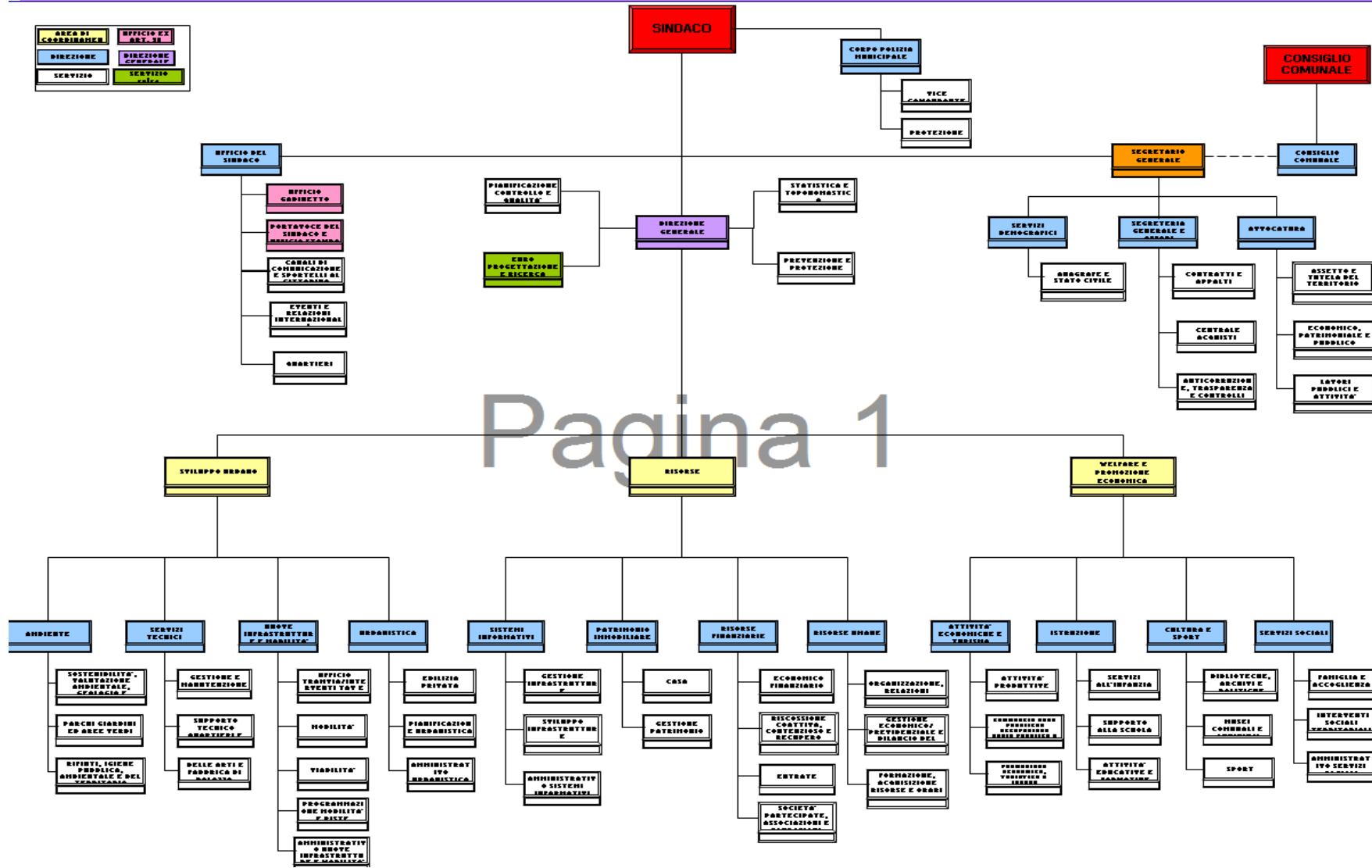

Macrostruttura e centri di responsabilità dirigenziali

La macrostruttura, come in precedenza rappresentata, si articola in tre Aree di Coordinamento (Sviluppo Urbano – Welfare e Promozione Economica – Risorse) e in diciannove Direzioni, considerata la Direzione Generale, articolazioni organizzative di coordinamento nell'ambito di compiti omogenei, centri di responsabilità individuati per grandi ambiti di intervento, caratterizzate da elevato grado di autonomia progettuale ed operativa.

I Servizi, complessivamente cinquantaquattro, sono le strutture organizzative dirigenziali di base deputate all'espletamento di funzioni con ampia autonomia gestionale.

Si riporta, nella tabella a fianco e in quella che segue, il dettaglio dei centri di responsabilità dirigenziali per Area di Coordinamento e per Direzione, specificando che è intervenuta a fine anno una modifica alla macrostruttura (G.C. 496/2015) non incidente sul piano della performance per l'annualità 2015, quindi non rappresentata in detta tabella.

SINDACO		
1A	<u>Direzione Ufficio del Sindaco</u>	<u>Francesca Santoro</u>
1B	Servizio canali di comunicazione e sportelli al cittadino	<u>Ettore Mario Andrea</u>
	Ufficio di gabinetto	<u>Manuele Braghero</u>
	Portavoce del Sindaco e ufficio stampa	<u>Marco Agnoletti</u>
1G	Ufficio relazioni internazionali e cerimoniale	-----
1H	Servizio Quartieri	<u>Luana Nencioni</u>
R0	<u>Direzione Corpo Polizia Municipale</u>	<u>Marco Andrea Seniga</u>
R4	Vice comandante Vicario	-----
R2	Protezione civile	<u>Patrizia Verrusio</u>
CONSIGLIO COMUNALE		
2A	<u>Direzione del Consiglio Comunale</u>	<u>Roberto Caselli</u>
SEGRETARIO GENERALE		
H0	<u>Direzione Servizi Demografici</u>	<u>Alessandro Bartolini</u>
H1	Servizio anagrafe e stato civile	<u>Iacopo Giannesi</u>
4A	<u>Ufficio Segreteria Generale e Affari Istituzionali</u>	<u>Patrizia De Rosa</u>
4D	Servizio Contratti e appalti	<u>Carla De Ponti</u>
4F	Servizio centrale acquisti	<u>Sabrina Baccei</u>
4G	Servizio anticorruzione trasparenza e controlli	-----
A0	<u>Direzione Avvocatura</u>	<u>Antonella Pisapia</u>
A1	Servizio Assetto e tutela del Territorio	-----
A2	Servizio lavori pubblici e attivita' contrattuali	<u>Andrea Sansoni</u>
A3	Servizio Economico, patrimoniale e del pubblico impiego	<u>Sergio Peruzzi</u>
5A DIREZIONE GENERALE		
5B	Servizio Pianificazione controllo e qualita'	<u>Chiara Marunti</u>
5C	Servizio Statistica e toponomastica	<u>Riccardo Innocenti</u>
5E	Servizio Euro progettazione e ricerca finanziamenti	-----
5M	Servizio Prevenzione e protezione	-----

Y0 Area di coordinamento risorse		Marina Ristori
B0	Direzione Risorse Umane	Valerio Iossa
B1	Servizi Organizzazione relazioni sindacali e semplificazione	Annarita Settesoldi
B3	Servizio gestione economico/previdenziale e bilancio del personale	Andrea Biagiotti
B7	Servizio formazione, acquisizione risorse e orari di lavoro	Marco Maccioni
C0	Direzione Sistemi informativi	Francesca Pascuzzi
C5	Servizio amministrativo sistemi informativi	Luca Rugi
C7	Servizio Gestione infrastrutture tecnologiche	Benedetto Femia
C8	Servizio sviluppo infrastrutture tecnologiche	Gianluca Vannuccini
E0	Direzione Risorse Finanziarie	Marina Ristori
E1	Servizio Economico finanziario	Francesca Cassandrini
E3	Servizio Entrate	Susanna Spasari
E5	Servizio Societa' partecipate, associazioni e fondazioni	Enrico Maria Peruzzi
E6	Servizio riscossione coattiva contenzioso e recupero evasione fiscale	Salvatore Santoro
P0	Direzione Patrimonio immobiliare	Lucia Bartoli
P1	Servizio casa	Valerio Cantafio Casamaggi
P2	Servizio Gestione patrimonio	Stefano Cerchiarini

X0 Area di coordinamento sviluppo urbano		Domenico Palladino
G0	Direzione Nuove Infrastrutture e Mobilita'	Vincenzo Tartaglia
G1	Servizio Mobilita'	Alessandro Ceoloni
G2	Servizio Viabilita'	Ilaria Nasti
G4	Servizio programmazione mobilita' e piste ciclabili	Giuseppe Carone
G7	Servizio amministrativo nuove infrastrutture e mobilita'	Caterina Graziani
G8	Servizio ufficio Tramvia/interventi TAV e autostrade	Michele Priore
S0	Direzione Urbanistica	Domenico Palladino
S1	Servizio pianificazione urbanistica	Stefania Fanfani
S2	Servizio amministrativo urbanistica	Eleonora Cisternino
S3	Servizio Edilizia Privata	Elisabetta Fancelli
T0	Direzione Ambiente	Domenico Palladino
T1	Servizio parchi giardini e aree verdi	Mirko Leonardi
T3	Servizio rifiuti igiene pubblica ambientale e del territorio	Simone Chiarelli
T2	Servizio sostenibilita' valutazione ambientale geologica e bonifiche	Marcello Cocchi
V0	Direzione Servizi Tecnici	Michele Mazzoni
V2	Servizio Gestione e Manutenzione	Filippo Cioni
V3	Servizio supporto tecnico quartieri e impianti sportivi	Alessandro Dreoni
V4	Servizio Belle arti e Fabbrica di Palazzo Vecchio	Giorgio Caselli

J0 Area di coordinamento welfare e promozione economi		Sonia Nebbiai
I0	Direzione Istruzione	Paolo Pantuliano
I2	Servizi all'infanzia	Rosanna Pilotti
I3	Servizio supporto alla scuola	Giovanni Bonifazi
I4	Servizio attivita' educative e formative	Simona Boboli
L0	Direzione Cultura e sport	Gabriella Farsi
L1	Servizio Musei Comunali e eventi	Carmela Valdevies
L5	Servizio Biblioteche, archivi e manifestazioni	Gabriella Farsi
L6	Servizio sport	Elena Toppino
N0	Direzione Servizi Sociali	Vincenzo Cavalleri
N1	Servizio amministrativo servizi sociali	Anna Bini
N4	Servizio famiglia e accoglienza	Filippo Foti
N8	Servizio interventi sociali territoriali	Alessandro Licitra
Q0	Direzione Attivita' economiche e turismo	Lucia de Siervo
Q1	Servizio promozione economica turistica e lavoro	Marta Fallani
Q2	Servizio Attivita' produttive	Laura Achenza
Q3	Servizio Commercio aree pubbliche occupazione suolo pubblico e taxi	Maria Francesca Lastrucci

Il personale

Il personale in servizio a tempo indeterminato al 31/12/2015 ammonta a 4257 unità.

Il grafico e la tabella che seguono ne illustrano il trend in costante calo dal 2010 e la ripartizione per categoria professionale.

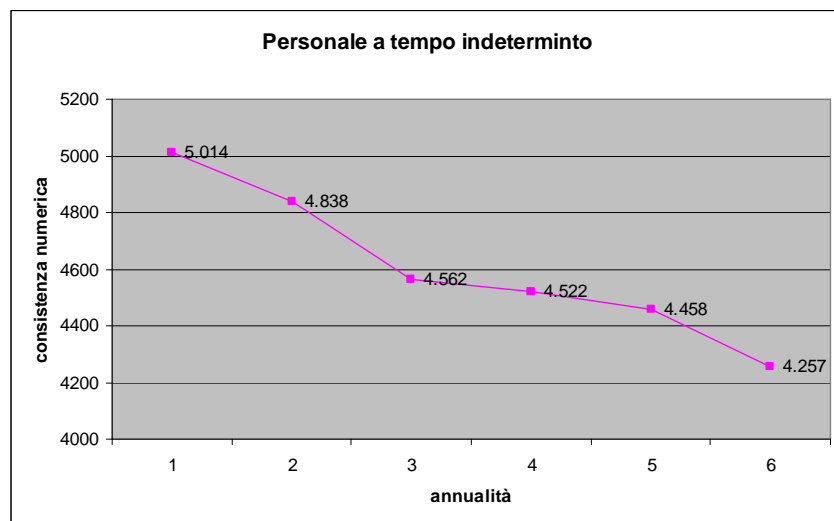

Categoria A1a	91a	a
Categoria B1a	453a	a
Categoria B3a	734a	a
Categoria C1a	1585a	a
Categoria D1a	1032a	a
Categoria D3a	152a	a
Dirigenza	48a	a
Docenti 6° qualifica statale fTla	4a	a
Docenti 7° qualifica statale fTla	2a	a
Insegnanti scuola maternaa	156a	a
TOTALE a	4257a	a

Ai 48 dirigenti a tempo indeterminato se ne aggiungono 19 in servizio a tempo determinato (di cui 18 interni alla dotazione organica e 1 fuori dotazione organica) e 1 comandato da altro Ente. Ulteriori 21 sono inoltre le unità di personale di supporto agli organi di direzione politica ex art. 90 del TUEL.

Il numero delle Posizioni Organizzative in servizio al 31/12/2015 è pari a 174. Il rapporto delle P.O. sul totale dipendenti a tempo indeterminato è 1 a 24 (24,47), mentre per i dirigenti il rapporto sul complesso dei dipendenti (4303 considerati non solo i tempi indeterminati) è pari a 1 a 63 (63,28).

Il rapporto tra abitanti (378.174) e dipendenti (4303) è passato da 83,66 nel 2014 a 87,89 nel 2015.

Le azioni per le pari opportunità

Il Comitato Unico di Garanzia per le pari opportunità, la valorizzazione del benessere di chi lavora e contro le discriminazioni, previsto dall'art. 57 del D. Lgs. 165/2001 (Testo Unico del Pubblico Impiego), è stato costituito nel 2013 (determinazione 2013/6193).

È suddiviso in tre commissioni permanenti (Pari Opportunità, Benessere Organizzativo, Azioni Positive contro le discriminazioni). Nel corso del 2015 l'attività del CUG si è incentrata soprattutto sulla discussione e la stesura del Piano delle Azioni Positive per le Pari Opportunità 2015-2017, approvato dalla Giunta con delibera n. 276 del 22.7.2015.

Il Comitato ha effettuato sei riunioni periodiche; le Commissioni Permanenti hanno effettuato complessivamente quattro sedute.

Il piano, consultabile nella sua interezza in rete civica nell'area "Comune", sotto la voce "Comitato Unico di Garanzia", si sviluppa nei tre ambiti di competenza del CUG (pari opportunità, benessere organizzativo e contrasto alle discriminazioni) con l'enunciazione di azioni specifiche da recepire nel Piano Esecutivo di Gestione degli anni di riferimento.

Nel 2015 il Comitato ha aderito al forum nazionale dei CUG, la cui prima riunione si è tenuta a Roma il 16 Giugno, con l'intento di creare sinergie e scambio di esperienze e buone prassi tra i vari Comitati aderenti in rappresentanza di diverse Amministrazioni Pubbliche centrali e locali.

Nel corso dei lavori del Comitato e delle Commissioni sono stati affrontati e discussi numerosi temi elaborando anche alcune proposte circostanziate formulate all'Amministrazione. Tra questi:

- la preintesa sul contratto decentrato 2015;
- la valutazione dello stress lavoro-correlato;
- l'assegnazione delle indennità per particolari responsabilità;
- la procedura in materia di whistleblower;
- le modifiche apportate al D.Lgs. 151/2015 in materia di pari opportunità;
- il telelavoro;
- il tema delle assenze per malattia e dei permessi retribuiti.

Nell'anno in corso – 2016 - è stata presentata al Comitato, da parte del Direttore generale, la prima fase dell'indagine effettuata su tutto l'Ente rispetto alla valutazione dello stress di lavoro correlato. Negli ultimi mesi del 2015 infatti è stato dato avvio a tale valutazione con il supporto di una ditta esterna individuata avvalendosi di convenzione CONSIP per l'affidamento dei "Servizi relativi alla Gestione Integrata della Salute e Sicurezza sui luoghi di lavoro". La valutazione è stata eseguita sulla base della metodologia rappresentata nelle linee guida dell'INAIL, a garanzia di omogeneità e confrontabilità delle indagini sul territorio nazionale. Nel 2016 in corso di completamento la valutazione preliminare; in caso di esito medio alto del sondaggio, si procederà con valutazioni approfondite.

Indagine sul benessere organizzativo del personale

L'ultima indagine sul benessere organizzativo risale al 2010/2011 con lo scopo di monitorare la salute organizzativa dell'Ente e di fornire elementi utili alla valutazione del rischio stress lavoro correlato. L'indagine è consultabile in rete. Se ne estraggono a seguire due grafici relativi al macrofattore soddisfazione per la propria organizzazione e il proprio lavoro, scisso per l'analisi dettagliata in 12 indicatori di benessere (positivi) e 12 di disagio (negativi).

INDICATORI POSITIVI

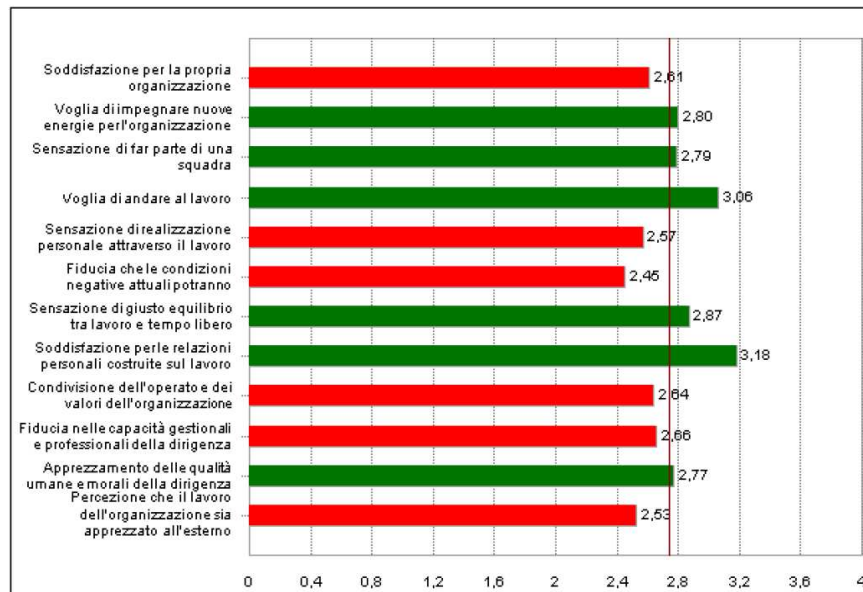

INDICATORI NEGATIVI

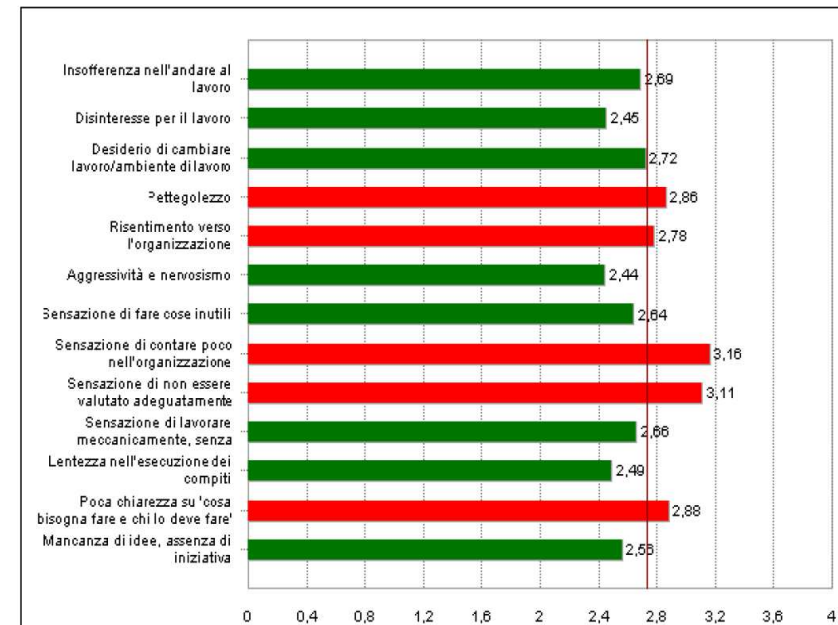

Il valore medio degli indicatori positivi (2,74) è nettamente sopra la soglia di soddisfazione mentre per quelli di disagio i dati, letti con riferimento alla soglia limite di 2,4 , risultano altamente critici.

Quadro generale dei controlli interni

La stesura del referto sui controlli interni 2015, previsto dall'art. 148 del TUEL, è stata coordinata dalla Direzione Generale che ha provveduto a trasmetterlo nei tempi di legge alla Corte dei Conti. Si riassumono di seguito alcune informazioni rispetto ai vari tipi di controllo esercitati nel 2015.

Il controllo di regolarità amministrativa

Il controllo di regolarità amministrativa sugli atti ha riguardato le determinazioni dirigenziali divise per materia, direzione e area di rischio, per un totale di 244 atti esaminati. Sette i dipendenti dedicati. Con cadenza semestrale i report sono stati inviati al Direttore Generale, ai Coordinatori di Area, ai Direttori, ai Dirigenti, alle Posizioni Organizzative e per quanto di competenza al Sindaco, al Presidente del Consiglio e agli Assessori. La selezione degli atti è stata fatta trimestralmente in modo casuale con criterio di ponderazione in riferimento al numero di atti adottati da ogni Direzione/Area nel periodo di riferimento. Sui 244 atti esaminati le irregolarità riscontrate sono state nove rispetto alle quali sono state trasmesse ai Responsabili dei Servizi le direttive cui attenersi.

Il controllo di gestione

E' articolato in tre fasi: preventiva, concomitante e consuntiva. La prima (definizione e formalizzazione degli obiettivi operativi in relazione alle indicazioni fornite dal bilancio e dalla relazione previsionale e programmatica) è stata avviata in anticipo rispetto all'approvazione del bilancio, attraverso la definizione di una serie di obiettivi da assegnare in via provvisoria e si è conclusa ad inizio aprile con determinazione del DG di approvazione del PEG provvisorio (DT 2041).

Ad essa ha fatto seguito, dopo l'approvazione del bilancio, la definizione del PEG, comprensivo del piano dettagliato degli obiettivi, approvato con deliberazione GC n.259 del 10/7/2015. La seconda fase si è sviluppata nel corso di attuazione della programmazione: il monitoraggio intermedio è stato fatto al mese di ottobre 2015. L'ultima fase è stata la rilevazione finale dei dati degli indicatori di efficienza, efficacia, economicità e qualità effettuata con la verifica finale sul raggiungimento degli obiettivi del PEG. Ulteriore momento di monitoraggio finale è stato il referto del controllo di gestione 2015, documento attraverso cui sono fornite le conclusioni del controllo di gestione al Sindaco, al Direttore Generale, al Segretario Generale, ai dirigenti e alla Corte dei Conti. E' stato trasmesso nel mese di ottobre 2016.

Il controllo strategico

Gli obiettivi strategici, come definiti per il triennio nella Relazione Previsionale e Programmatica in continuità con il programma di mandato, sono monitorati due volte l'anno attraverso la rendicontazione delle azioni strategiche nel documento "stato di attuazione dei programmi e obiettivi strategici" e con la verifica intermedia e finale degli obiettivi del Peg ad essi riconducibili.

Gli obiettivi sono rendicontati nel dettaglio con la descrizione dei risultati finali, dei tempi di conclusione delle singole fasi che scandiscono le attività e dei valori raggiunti degli indicatori attraverso l'utilizzo di un applicativo informatico.

Lo stato di attuazione dei programmi è stato approvato in Consiglio con deliberazioni 603 del 30.11.2015 e in sede di rendiconto dell'esercizio 2015 con deliberazione CC n. 22 del 2.5.2016.

Il controllo sugli equilibri finanziari

E' svolto sotto il coordinamento del responsabile del Servizio Finanziario e ha la finalità di assicurare l'equilibrio di bilancio e il rispetto dei vincoli di finanza pubblica, con particolare riferimento al patto di stabilità . Si esplica non solo in sede di previsione di bilancio ma anche durante la gestione, in concomitanza con lo svolgersi delle operazioni di esercizio e nei risultati complessivi dell'esercizio stesso. Prevede il coinvolgimento attivo degli organi di governo, del Direttore Generale, del Segretario e dei responsabili dei servizi, secondo le rispettive responsabilità . Gli organi di governo deliberano il rispetto degli equilibri in occasione delle singole variazioni al bilancio e in particolare con il documento di salvaguardia degli equilibri, nei termini di legge.

Il controllo sugli organismi partecipati

Esercitato dal Servizio Società Partecipate, Associazioni e Fondazioni. La struttura effettua il monitoraggio sui rapporti finanziari con ogni partecipata, sulla situazione contabile, gestionale e organizzativa di ogni partecipata, sugli obiettivi assegnati ai sensi dell'art. 147 quater del TUEL, sugli effetti prodotti dai risultati di gestione sul bilancio finanziario dell'Ente, sul rispetto dei vincoli di finanza pubblica. Il controllo sui contratti di servizio e sulla qualità dei servizi erogati viene effettuato dalle Direzioni competenti per Servizio.

Il controllo sulla qualità

Si avvale delle strutture che erogano servizi, del Servizio Statistica per le indagini di soddisfazione dell'utenza, degli uffici che ricevono e analizzano reclami e segnalazioni e che monitorano e aggiornano le proprie carte dei servizi, del Servizio Pianificazione Controllo e Qualità che promuove la qualità e monitora gli indicatori.

Al tema della qualità si lega quello della trasparenza; nel corso del 2014 gli uffici hanno lavorato attivamente alla diffusione della tecnologia quale strumento di semplificazione e miglioramento dei servizi, della trasparenza e dell'integrità, implementando sistemi che consentano la tracciabilità dell'attività amministrativa, nonché un'estrazione automatica di dati che possano essere esposti ai cittadini rendendoli disponibili anche con informazioni strutturate e in modo tecnologicamente avanzato (open data). Il Responsabile della Trasparenza monitora semestralmente la effettiva attuazione del piano per la trasparenza. Il Programma per la Trasparenza e l'Integrità 2015-2017 è stato approvato con delibera della Giunta n. 16 del 30 gennaio.

Il quadro generale della salute finanziaria dell'Ente

Si riportano a seguire alcuni indici di bilancio derivanti da un'analisi del bilancio dell'Ente di cui alla relazione della Giunta al consuntivo, consultabile nella sua interezza in rete civica nell'area amministrazione trasparente, voce "bilancio".

Indice di autonomia finanziaria	2013	2014	2015
Autonomia finanziaria = $\frac{\text{titolo I + III entrata}}{\text{titolo I + II + III entrata}}$	0,8421	0,8861	0,8914

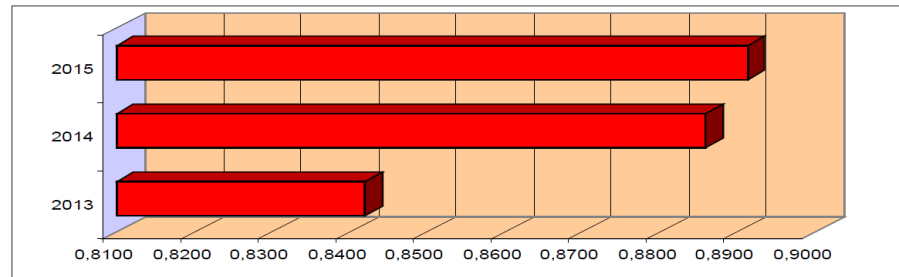

L'indicatore mette in relazione le risorse proprie del Comune (entrate tributarie + entrate extratributarie) con il totale delle entrate correnti ed evidenzia la capacità del Comune di acquisire autonomamente i finanziamenti necessari per la spesa.

E' calcolato in percentuale: maggiore è la percentuale, più elevata è l'autonomia di cui gode il Comune nelle sue scelte di bilancio.

Indice di autonomia impositiva	2013	2014	2015
Autonomia impositiva = $\frac{\text{titolo I}}{\text{titolo I + III entrata}}$	0,6035	0,6434	0,6185

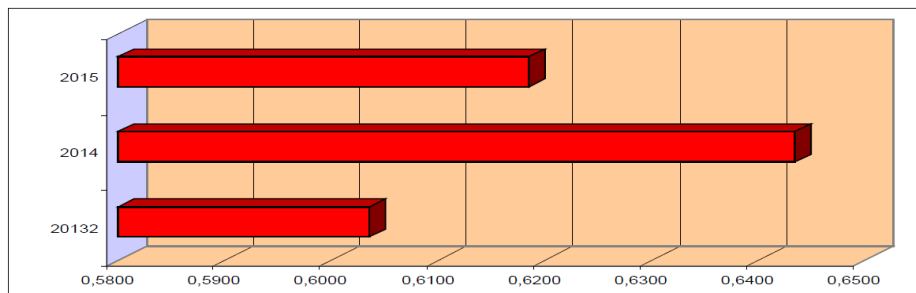

L'indice misura quanta parte delle entrate correnti, esclusi i trasferimenti, sia determinata da entrate proprie di natura tributaria.

Indice di pressione tributaria		2013	2014	2015
Pressione tributaria =	$\frac{\text{titolo I}}{\text{popolazione}}$	838,37	940,98	924,76

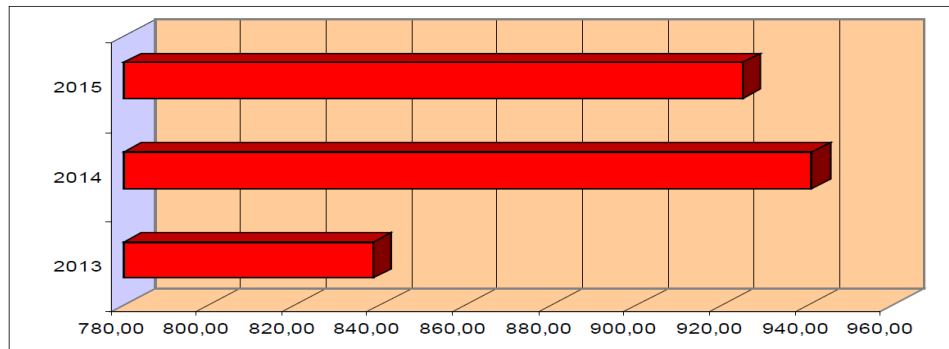

L'indice di pressione tributaria esprime il carico fiscale mediamente imposto a ciascun abitante per il funzionamento dell'Ente.

Indice di rigidità della spesa corrente		2013	2014	2015
Rigidità della spesa corrente =	$\frac{\text{personale + interessi}}{\text{titolo I spesa}}$	0,3343	0,3250	0,3161

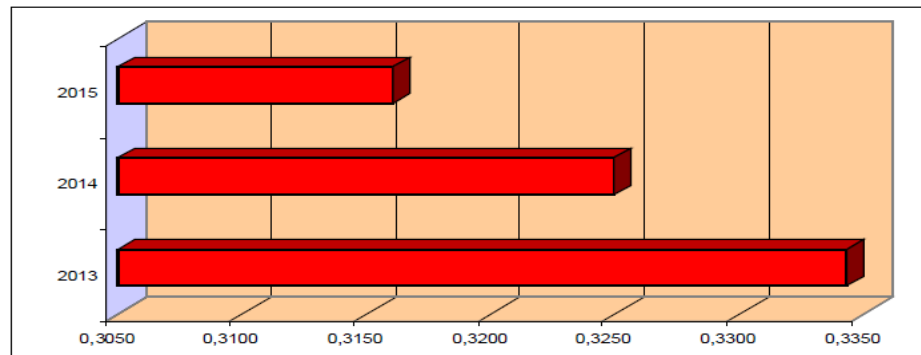

L'indice di rigidità della spesa corrente misura l'incidenza delle spese fisse (personale e interessi) sul totale delle spese correnti. Il decremento è dovuto alla diminuzione delle spese per il personale e gli interessi.

Indice di incidenza dei residui attivi		2013	2014	2015
Incidenza residui attivi =	$\frac{\text{totale residui attivi}}{\text{totale accertamenti di competenza}}$	0,2433	0,2042	0,0966

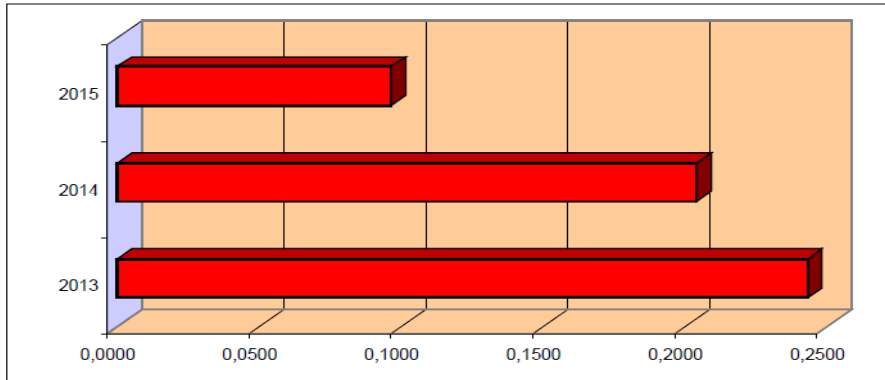

L'indice esprime il rapporto tra i residui attivi (entrate non riscosse) derivanti dalla gestione di competenza e le entrate accertate per lo stesso esercizio.

Indice di incidenza dei residui passivi		2013	2014	2015
Incidenza residui passivi =	$\frac{\text{totale residui passivi}}{\text{totale impegni di competenza}}$	0,3236	0,2984	0,1106

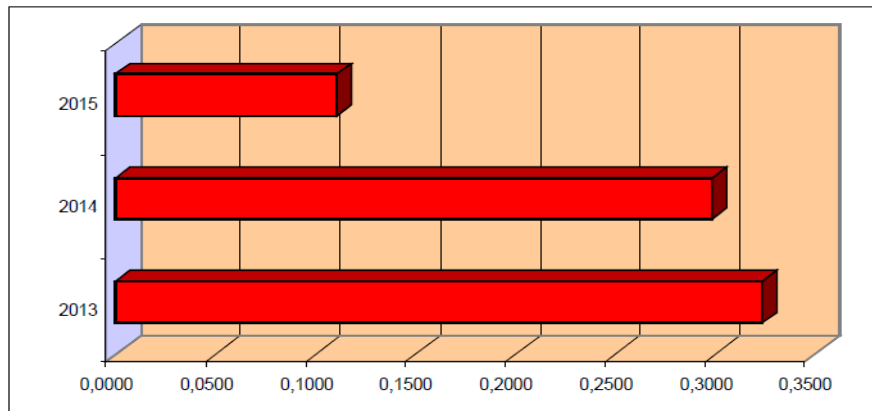

L'indice esprime il rapporto tra i residui passivi (pagamenti non effettuati) derivanti dalla gestione di competenza e le spese impegnate nello stesso esercizio.

Il patto di stabilità interno 2015

In base alle vigenti disposizioni normative obiettivo del patto di stabilità è stato calcolato in € 14.671.000,00. Nel corso dell'anno sono stati effettuati i previsti monitoraggi. L'obiettivo così determinato è stato rispettato, come da prospetto riportato affianco.

Per una sua analitica rappresentazione si rinvia ancora alla relazione della Giunta al consuntivo 2015 consultabile in rete civica nell'area Amministrazione trasparente sotto la voce "bilanci".

ENTRATE	
TOT. ENTRATE CORRENTI	660.694.727,59
TOT. ENTRATE IN CONTO CAPITALE NETTE	48.802.998,65
ENTRATE FINALI NETTE (a)	709.497.726,24
SPESE	
TOT. SPESE CORRENTI NETTE	595.304.175,98
TOT. SPESE IN CONTO CAPITALE NETTE	58.728.167,16
SPESE FINALI NETTE (b)	654.032.343,14
SALDO FINALE ANNUALE c = (a-b)	55.465.383,10
OBIETTIVO ANNUALE d	14.671.000,00
VERIFICA FINALE (c-d)	40.794.383,10

I servizi al cittadino: modalità di gestione

GESTIONE INTERNA (diretta e/o indiretta)

- Prima infanzia (Nidi) : mista (diretta - appalto - concessione)
- Infanzia (Materne) : mista (diretta e appalto)
- Pre scuola - dopo scuola: appalto
- Trasporto scolastico: mista (diretta e appalto)
- Refezione scolastica :appalto
- Assistenza scolastica: appalto
- Sostegno in orario extrascolastico: appalto
- Ausilioteca: diretta
- Centri estivi: appalto/concessione
- Università età libera: diretta
- Centro Formazione Professionale: diretta e partenariato
- Ludoteche: diretta e appalto
- Assistenza domiciliare: appalto
- Centri diurni: appalto
- Servizio educativo domiciliare: appalto
- Strutture residenziali e semiresidenziali: diretta e appalto
- Mensa popolare: appalto
- Sportello immigrazione: appalto
- Centro accoglienza rifugiati: appalto
- Corsi sportivi: appalto
- Impianti sportivi: diretta e concessione
- Strutture ricreative giovani: appalto/concessione/partenariato
- Informagiovani e Portale Giovani: appalto
- Musei: mista (diretta e appalto)

- Biblioteche e archivi: mista (diretta e appalto)
- Cimiteri: diretta
- Canile: diretta
- Uffici turistici: appalto
- URP: diretta
- Sportello alterazioni e occupazioni viabilità: diretta

GESTIONI ESTERNE

- Gestione rifiuti : Quadrifoglio S.p.A.
- Parcheggi : Firenze Parcheggi S.p.A.
- Servizi alla strada/mercati rionali/affissioni: S.a.S. S.p.A.
- Illuminazione pubblica, impianti semaforici e infomobilità: Silfi S.p.A.
- Farmacie comunali: A.fa.M. S.p.A.
- Servizio distribuzione gas: Toscana Energia S.p.a. (nelle more della gara di ambito territoriale);
- Servizio idrico integrato: Publicacqua S.p.A.
- Centro Alimentare Polivalente: Mercafir, società consortile
- Edilizia Residenziale Pubblica: Casa S.p. A.
- Piattaforma Centro Servizi Territoriale: Linea Comune S.p.a.
- Trasporto Pubblico Locale su gomma: S.c.a.r.l. tra Ataf Gestioni S.p.a. e Linea S.p.a.

I servizi al cittadino: le carte dei servizi

La carta dei servizi al cittadino è il mezzo attraverso il quale qualsiasi soggetto che eroga un servizio pubblico individua degli standard di qualità della prestazione erogata. Allo stesso tempo, con tale strumento, dichiara gli obiettivi della propria azione e delinea i diritti in capo ai cittadini-utenti che usufruiscono del servizio.

Attraverso la Carta dei Servizi, la P.A. (soggetto erogatore) si impegna a predeterminare e rispettare il raggiungimento di determinati standard (di natura qualitativa o quantitativa).

Una Carta dei Servizi è una esplicitazione, nei confronti dei cittadini, dei livelli di qualità attesi per un certo servizio e delle sue modalità di fruizione. Per le caratteristiche sopra citate tale strumento rappresenta un impegno concreto, un patto tra l'ente erogatore (il Comune) e la propria cittadinanza-utenza ma anche un documento di trasparenza rivolto ai cittadini/utenti di un servizio, con il quale l'ente esplicita i suoi orientamenti, dichiara le prestazioni che si impegna ad erogare e come intende operare in caso di mancato rispetto delle prestazioni promesse.

L'art. 32 del decreto Trasparenza (D.lgs. 33/2013) prevede la pubblicazione obbligatoria delle carta dei servizi, o del documento contenente gli standard di qualità dei servizi pubblici, nella sezione Amministrazione Trasparenza del sito istituzionale dell'Ente. Qui è possibile reperire:

- Carta dei servizi della Polizia Municipale;
- Carta dei servizi della Statistica e Toponomastica;
- Carta dei servizi sportello al pubblico della Direzione Urbanistica;
- Carta dei servizi educativi 0-3;
- Carta dei servizi della Direzione Sistemi Informativi;
- Carta dei servizi del Servizio Casa;
- Carta dei servizi del Servizio Sport;
- Carta dei servizi demografici.

Alcuni servizi sono inoltre certificati UNI EN ISO 9001 per la qualità della gestione interna : la Polizia Municipale, la Statistica, in parte la Direzione Risorse Umane, i Sistemi Informativi, l'Agenzia Formativa e Centro Formazione Professionale .

I servizi al cittadino: le indagini di gradimento

Le indagini di gradimento fatte nel 2015 sono state :

- rispetto ai servizi di Polizia Municipale (consultabile nel bollettino mensile statistica di novembre 2015);
- rispetto ai servizi demografici (consultabile in rete nell'area Amministrazione Trasparente);
- rispetto al servizio statistica e toponomastica;
- rispetto al progetto complessivo tramvia (consultabile nel bollettino mensile statistica di dicembre 2015);
- rispetto ai servizi offerti internamente dalla DSI (consultabile nella intranet);
- rispetto al servizio casa;
- rispetto ai servizi turistici (rivolto ai turisti e avviato in via sperimentale per i servizi della città metropolitana);
- rispetto al servizio sport (avviata con riferimento al supporto fornito alle associazioni sportive per eventi);
- rispetto alle chiavi della città on line;
- rispetto ai servizi cimiteriali (2015/2016).

Nel corso del 2015 è stato predisposto inoltre il questionario di rilevazione della soddisfazione con riferimento alle pagine dell'area Amministrazione Trasparente (anche in merito alla chiarezza e fruibilità delle informazioni pubblicate). Il questionario è stato inserito a margine di ciascuna pagina di amministrazione trasparente.

Inoltre per i servizi in appalto vengono generalmente inserite come elemento di valutazione delle offerte di gara le modalità e l'utilizzo degli strumenti per la misurazione della qualità e per la gestione del feedback da parte degli utenti.

Il Ciclo della performance

Piano della performance

Il Piano della Performance 2015/2017 è perfettamente integrato con il sistema di pianificazione degli obiettivi che viene sotto rappresentato

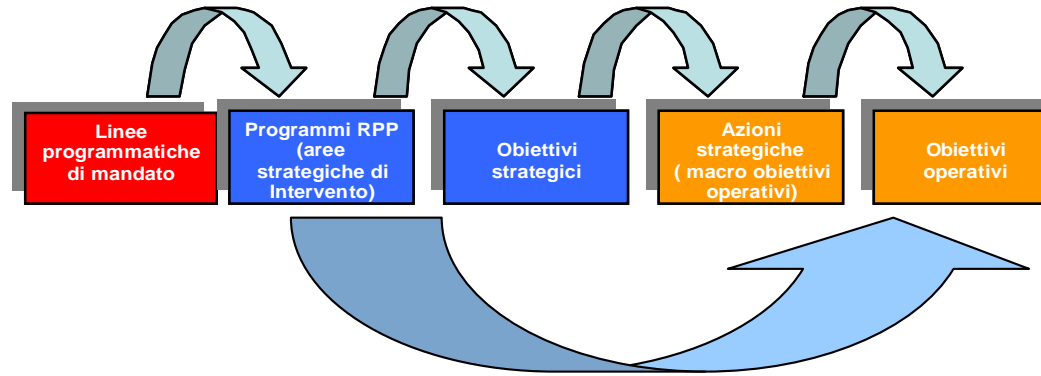

Trova espressione in due fondamentali documenti di programmazione, in attuazione del programma di mandato del Sindaco:

- Relazione previsionale e programmatica 2015/2017
- Piano Esecutivo di Gestione (PEG) 2015/2017

Attraverso i due documenti il programma di mandato è tradotto in aree programmatiche di azione e in obiettivi strategici ad esse riconducibili che a loro volta trovano attuazione attraverso obiettivi operativi del PEG, di sviluppo e di miglioramento, collegabili alla valutazione delle performance organizzativa delle strutture ad essi deputate.

L'albero della performance, che illustra in modo figurativo questo stretto collegamento consequenziale tra programmi, obiettivi strategici e obiettivi operativi - gestionali, è figurativamente illustrato nella parte che segue del presente documento, per ciascun programma. Ricondotte direttamente ai programmi sono sia le attività ordinarie dei Servizi rappresentate nel contesto del PEG in schede di sintesi, una per centro di responsabilità, sia gli obiettivi di sviluppo/miglioramento non strettamente riconducibili alle aree strategiche di azione.

Ambiti di misurazione della performance

Il sistema di valutazione della performance è stato approvato dalla Giunta con delibera 288 del 11/08/2012 e modificato con successiva delibera 396 del 10/12/2013. E' consultabile in rete nell'area Amministrazione Trasparente, voce "Performance".

Gli ambiti di misurazione della performance, sono due: organizzativa e individuale.

La prima è connessa al raggiungimento di obiettivi di diretta espressione delle scelte strategiche dell'Amministrazione o comunque con forte carattere di trasversalità, la seconda è connessa sia a raggiungimento di obiettivi "individuali" che a comportamenti organizzativi, con l'eccezione dei Coordinatori di Area la cui performance individuale è collegata ai soli comportamenti organizzativi.

La figura che segue è rappresentativa del sistema.

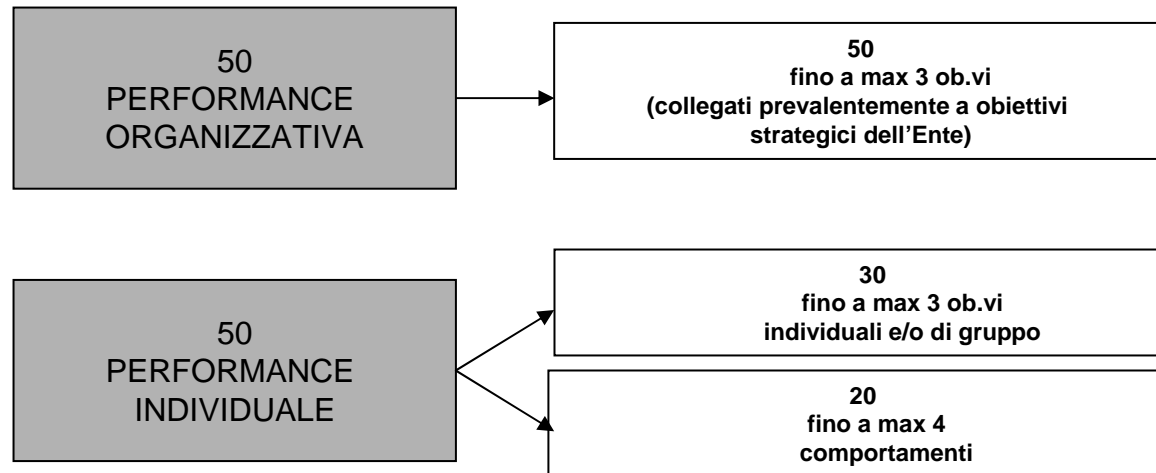

La pianificazione 2015/2017 e i suoi numeri

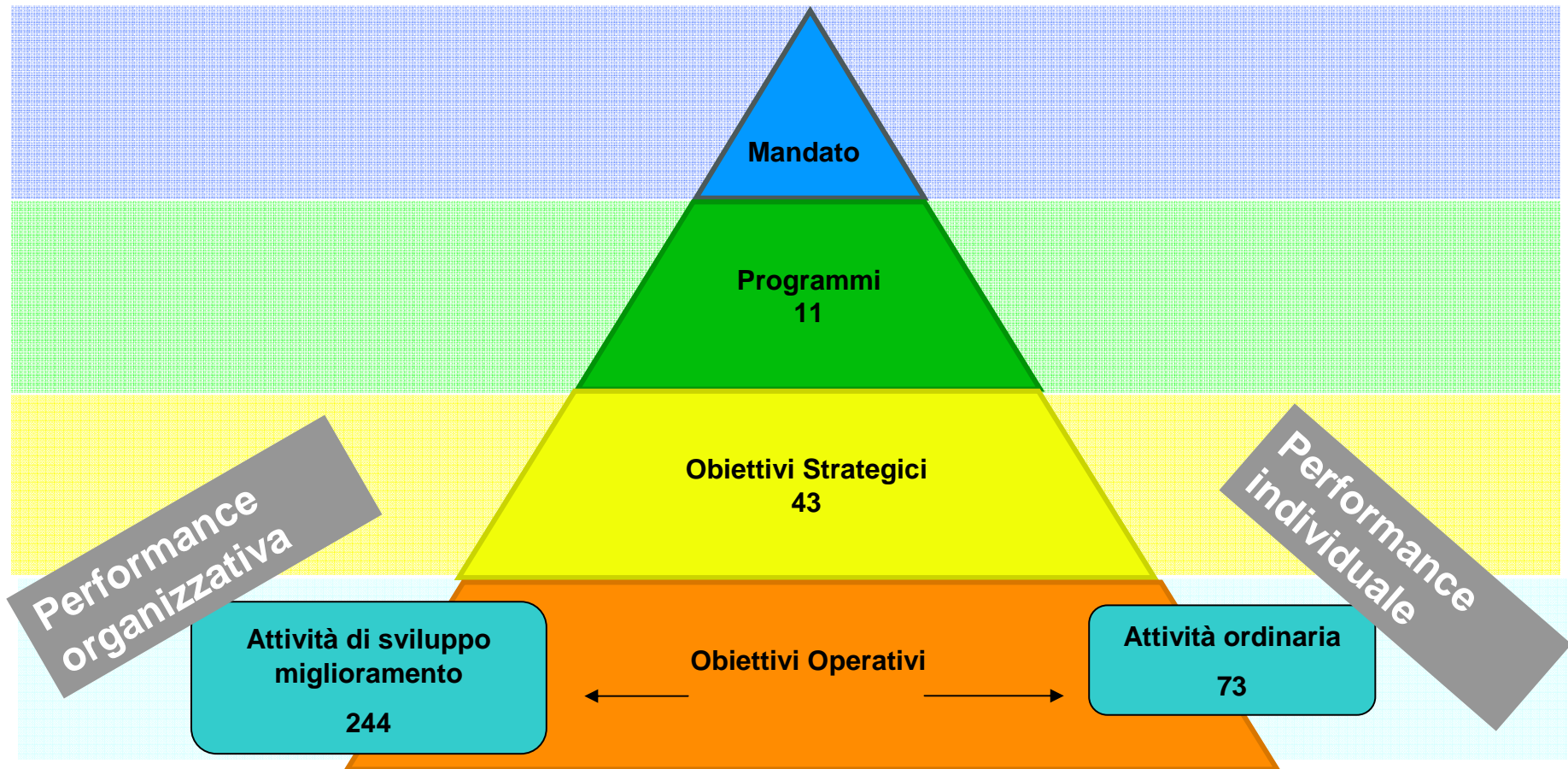

I programmi della RPP

1.
**Una città per
la scuola e i giovani**

2.
**Una città paese è
una città sicura**

3.
**Una città
metropolitana
e i quartieri**

11.
Firenze digitale

**RELAZIONE PREVISIONALE E
PROGRAMMATICA**

11 PROGRAMMI

4.
**Città della cultura,
europea
e internazionale**

10.
**Un Comune
efficiente**

5.
**Un nuovo volto
della città**

9.
**Lo sport:
diritto di cittadinanza**

6
**Una nuova
mobilità**

8.
**La persona al
centro**

7.
Vivere l'ambiente

Obiettivi strategici 2015/2017

Programma 1

- Incrementare i posti di asilo nido
- Sperimentare continuità educativa 0-6 anni
- Valorizzare gli eventi per i bambini
- Innovare la scuola
- Sostenere l'imprenditoria e le associazioni giovanili
- Attivare nuove modalità di gestione per la scuola dell'infanzia
- Scuole più: programmi d'interventi per scuole nuove, belle, sicure, efficienti e proiettate al futuro, concorrendo all'acquisizione di finanziamenti ministeriali e regionali.

Programma 2

- Realizzare un sistema integrato di sicurezza

Programma 3

- Attuare e promuovere la governance metropolitana
- Realizzare nuovo disegno dei quartieri e del decentramento
- Rafforzare la partecipazione mediante modelli innovativi

Programma 4

- Rafforzare il ruolo internazionale di Firenze
- Valorizzare la Fortezza e il Forte Belvedere
- Completare e gestire il teatro dell'Opera
- Costruire un sistema di coordinamento tra diversi soggetti culturali
- Valorizzare i musei civici
- Costituire un soggetto per i servizi: Firenze Grandi Eventi
- Valorizzare il sistema bibliotecario e archivistico cittadino

Programma 5

- Realizzare interventi di riqualificazione urbana
- Mantenere e adeguare il patrimonio immobiliare
- Federalismo demaniale: acquisizione immobili dallo Stato
- Sponsorizzazioni, art bonus, erogazioni liberali, immobili e monumenti
- Realizzare interventi di miglioramento degli standard qualitativi e quantitativi degli spazi pubblici

Programma 6

- Favorire la diminuzione del traffico urbano e migliorarne la gestione. Garantire comfort e sicurezza agli utenti
- Sviluppare la mobilità alternativa
- Completare il sistema tramviario (linee 2 e 3)

Programma 7

- Creare un ambiente per una Green city
- Completare gli interventi sul Parco delle Cascine

Programma 8

- Migliorare la qualità della vita di anziani e disabili
- Realizzare il piano alloggi ristrutturare gli appartamenti "di risulta" e promuovere il social housing
- Promuovere l'integrazione, l'inclusione sociale e sostenere l'accoglienza
- Sostenere la famiglia

- Sostenere il terzo settore
- Rafforzare l'accesso ai servizi

Programma 9

- Migliorare la qualità della vita attraverso lo sport
- Promuovere la realizzazione del nuovo stadio
- Efficientamento energetico impianti sportivi

Programma 10

- Semplificare e facilitare i rapporti con il Comune
- Razionalizzare il sistema delle società partecipate
- Programmare attività di contrasto all'evasione fiscale
- Snellimento assetti organizzativi
- Valorizzazione delle competenze
- Semplificazione dei processi

Programma 11

- Realizzare un Comune digitale

Entrate e spese correnti per programma

Le tabelle riportate a fianco comprendono il riepilogo generale rispettivamente delle entrate e delle spese correnti suddivise per programma al 31.12.2015.

Per un'analitica rappresentazione si rinvia alla relazione della Giunta al consuntivo 2015 consultabile nella rete civica area Amministrazione trasparente sotto la voce "Bilanci".

RIEPILOGO GENERALE PER PROGRAMMA DELLE ENTRATE CORRENTI

PROGRAMMA	INIZIALE 2015	ASSESTATO 2015	ACCERTATO 2015	REVERSALI 2015
01RPP - La città per la scuola e i giovani	26.228.100,00	27.443.652,93	25.208.496,54	17.034.264,67
02RPP - Una città paese è una città sicura	61.352.070,00	58.350.926,95	59.606.385,53	24.532.754,54
03RPP - La città metropolitana e i quartieri	-	8.000,00	8.000,00	8.000,00
04RPP - Firenze città della cultura europea e internazionale	23.406.012,78	25.070.658,08	19.276.946,08	16.438.388,76
05RPP - Un nuovo volto della città	2.778.400,00	3.114.765,09	3.036.863,15	2.708.296,99
06RPP - Una nuova mobilità	57.099.198,80	53.876.951,26	48.200.805,56	46.048.680,79
07RPP - Vivere l'ambiente	1.066.750,00	2.775.491,05	2.370.586,64	1.609.719,89
08RPP - La persona al centro	37.803.969,11	45.363.487,15	43.229.495,48	26.230.139,51
09RPP - Lo sport come diritto di cittadinanza	2.906.550,00	3.221.117,62	3.567.644,48	2.384.625,16
10RPP - Un Comune efficiente	432.202.948,33	435.059.627,76	429.259.809,76	363.112.529,70
11RPP - Firenze digitale	1.206.100,00	1.529.035,75	549.034,83	352.995,38
TOTALE	646.050.099,02	655.813.713,64	634.314.068,05	500.460.395,39

RIEPILOGO GENERALE PER PROGRAMMA DELLE SPESE CORRENTI

PROGRAMMA	INIZIALE 2015	ASSESTATO 2015	IMPEGNATO 2015	LIQUIDATO 2015
01RPP - La città per la scuola e i giovani	88.072.172,94	92.360.474,77	81.492.954,63	68.330.589,54
02RPP - Una città paese è una città sicura	57.563.983,05	58.817.693,77	49.768.351,19	43.081.194,25
03RPP - La città metropolitana e i quartieri	1.345.148,62	1.334.854,56	1.332.575,97	1.287.432,86
04RPP - Firenze città della cultura europea e internazionale	40.743.273,08	45.501.411,97	35.944.314,90	27.457.462,22
05RPP - Un nuovo volto della città	41.988.613,73	43.742.388,68	40.493.121,16	31.340.463,48
06RPP - Una nuova mobilità	73.206.266,39	75.627.341,27	66.661.623,32	54.637.473,78
07RPP - Vivere l'ambiente	98.885.959,61	111.184.330,90	108.635.404,24	66.218.260,18
08RPP - La persona al centro	85.869.381,04	100.228.559,23	88.160.444,66	73.508.488,86
09RPP - Lo sport come diritto di cittadinanza	5.885.068,91	6.693.232,63	5.867.361,71	4.538.965,60
10RPP - Un Comune efficiente	119.024.392,36	129.670.809,33	99.485.478,85	86.548.218,80
11RPP - Firenze digitale	6.274.395,24	7.465.587,43	6.121.493,54	4.613.815,93
TOTALE	618.858.654,97	672.626.684,54	583.963.124,17	461.562.365,50

Piano Esecutivo di Gestione 2015/2017

L'ossatura del PEG 2015 è rappresentata nella figura che segue: da una parte gli obiettivi collegati ai programmi della RPP o agli obiettivi strategici dei programmi stessi (di sviluppo o di miglioramento), dall'altra i cosiddetti obiettivi di sintesi (attività ordinarie dei Servizi) che hanno poi un ulteriore livello di dettaglio per le strutture riconducibili alle P.O.

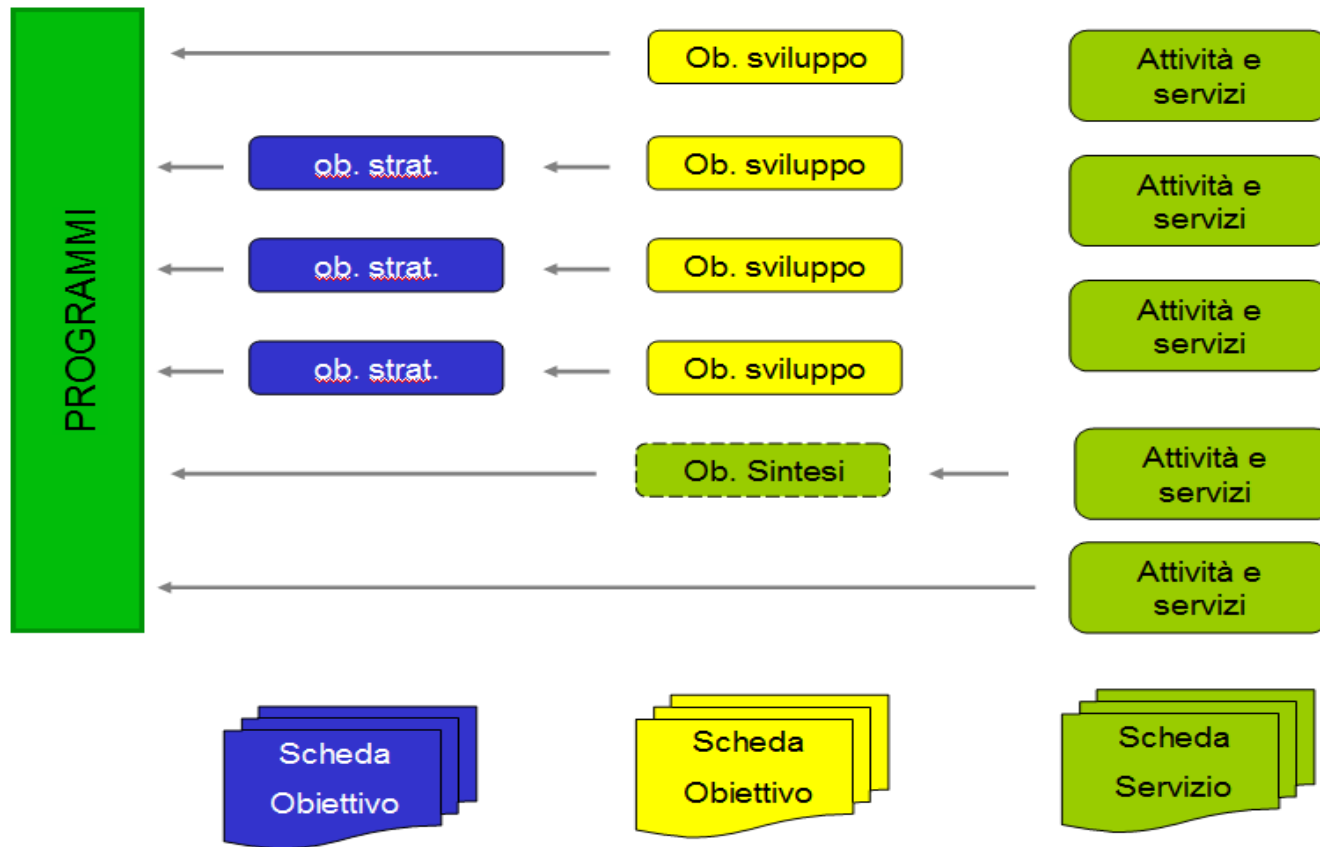

Il PEG 2015/2017 è composto da 317 schede di pianificazione suddivise nelle tre tipologie: sviluppo, miglioramento e sintesi (attività ordinarie dei servizi), con le proporzioni rappresentate nel grafico a fianco.

Gli obiettivi sono distribuiti negli 11 programmi della RPP, come illustra il secondo grafico da cui emerge l'elevato numero di obiettivi nel programma 10 "Un Comune efficiente"; in esso sono allocate intere Direzioni (Risorse Umane - Risorse Finanziarie - Segreteria e Affari Istituzionali – Avvocatura).

Essi sono associati ai due ambiti di valutazione della performance: organizzativa e individuale; a quella organizzativa gli obiettivi di sviluppo/miglioramento, a quella individuale gli obiettivi di sintesi cui sono collegate a loro volta le schede di dettaglio che fanno capo alle singole Posizioni Organizzative.

Tra gli obiettivi di sviluppo e di miglioramento ne sono stati selezionati 76, ai fini di quantificare parte delle somme destinabili alla quota variabile del fondo del salario accessorio, ex art. 15 c.5 del CCNI 2009.

In evidenza, infine, il fatto che vi sono stati 34 obiettivi interdirezionali che hanno visto il coinvolgimento di più Direzioni nella logica di razionalizzare il PEG ed evitare la frammentazione degli obiettivi.

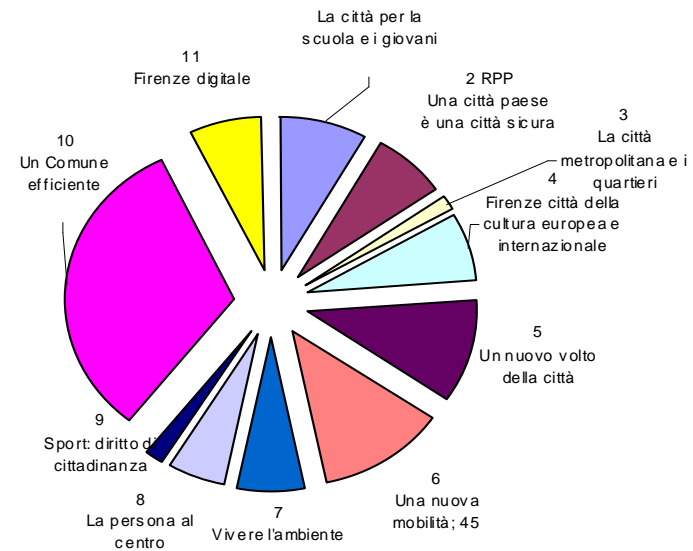
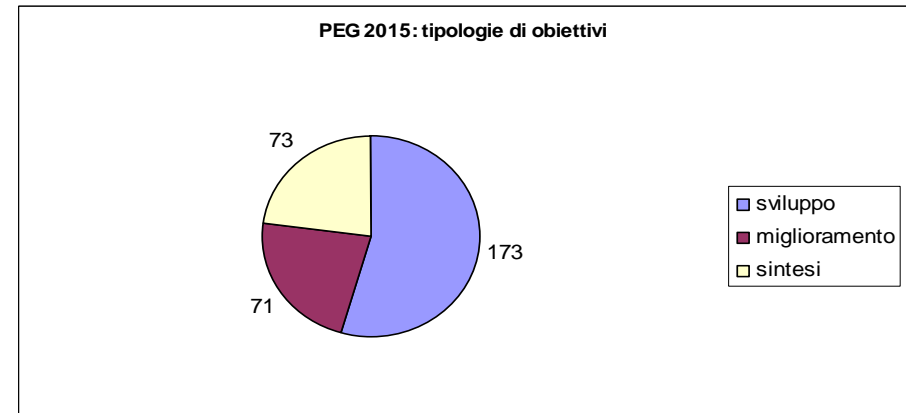

PEG - 2015/2017: monitoraggi e variazioni

I momenti di monitoraggio dedicati precipuamente agli obiettivi operativi del PEG sono due: verifica intermedia e verifica finale.

In sede di verifica intermedia, effettuata per il 2015 al 31 ottobre, è stato richiesto alle Direzioni, per tutti gli obiettivi di sviluppo e di miglioramento, di verificare se siano in linea o meno rispetto alla tempistica programmata e ai valori attesi degli indicatori.

In caso di obiettivo non in linea ne sono state dettagliate le motivazioni.

Il monitoraggio è stato inoltre effettuato con riferimento alle risorse finanziarie e umane collegate agli obiettivi.

Rispetto alle risorse finanziarie si premette che nel sistema operativo ogni obiettivo ha una parte cosiddetta “di bilancio” attraverso cui sono associati i capitoli di spesa ed entrata corrente per l'intero stanziamento o per quota parte dello stesso. Eventuali variazioni negli stanziamenti dei capitoli di bilancio vanno pertanto riportate anche negli obiettivi collegati.

Sono inoltre associate anche le risorse di parte straordinaria rappresentate da singoli “codici opera” .

Rispetto alle risorse umane, di cui alla parte “soggetti” per ogni dipendente è indicata la % di impegno nella realizzazione dell'obiettivo.

A seguito del primo monitoraggio le Direzioni procedono eventualmente a presentare al Servizio Pianificazione, Controllo e Qualità una formale e motivata richiesta di variazione. L'istruttoria delle richieste viene fatta dal Servizio per il Direttore Generale.

Nel 2015 le richieste di variazione, senza contare quelle per mero errore materiale, sono state 79 . Di queste 12 sono state ritenute non necessarie, 44 sono state accolte e le restanti 23 non sono state accolte.

Con delibera di Giunta 504/2015 è stata approvata l'ultima variazione di PEG, unica per quanto riguarda la parte di programmazione degli obiettivi mentre quarta per la parte finanziaria.

Il monitoraggio finale degli obiettivi è stato richiesto con circolare del 28 gennaio 2016 dando tempo alla Direzioni per il completamento delle operazioni fino al 12 febbraio.

Le % di conclusione degli obiettivi sono state definite e validate dal Servizio Pianificazione, Controllo e Qualità .

Rispetto agli obiettivi progetti art. 15 c.5 con circolare del 21/04/2016 il medesimo Servizio ha chiesto alle Direzioni di presentare una rendicontazione più dettagliata sulla base della quale si è proceduto alle singole validazioni consuntive.

Alcune criticità del sistema

L'applicazione dell'attuale sistema di valutazione del personale del comparto ha messo in evidenza alcune criticità :

- mancanza di un sistema di misurazione condiviso della performance organizzativa complessiva dell'Ente che possa calarsi nelle valutazioni di tutto personale in maniera graduata in considerazione dell'appartenenza all'Ente ma anche della diversa possibilità di incidere sul risultato;
- difficoltà nell'assegnazione di obiettivi di performance organizzativa, collegati in quanto tali a obiettivi strategici o comunque a interventi rilevanti, come pianificati nella Relazione Previsionale e Programmatica, con riferimento ad alcuni "mestieri" (profili professionali) quali gli educatori degli asili nido, i messi comunali, gli autisti, gli operatori ambientali. Per queste figure si presenta la necessità di collegare la valutazione più ad attività ordinarie e comportamenti calibrati sul singolo mestiere;
- esigenza di ampliamento del range dei comportamenti valutati ai nell'ambito della performance individuale differenziandoli in maniera più aderente alla realtà;
- difficoltà di applicazione per il personale a tempo determinato, in particolare per dipendenti assunti per brevi periodi, sostituzioni di maternità ecc.: potrebbe essere inserita nel sistema di valutazione una norma transitoria per poterli valutare solo in base ai comportamenti;
- criticità nella valutazione del personale degli organi politici nonché del personale comandato sia in entrata che in uscita;
- mancanza di interazione tra l'applicativo che gestisce il sistema di pianificazione degli obiettivi "Jente" e quello in uso per la valutazione "Sivap". Sarebbe più funzionale far transitare direttamente dal primo al secondo sia l'elenco degli obiettivi del PEG sia l'assegnazione del personale agli obiettivi, per far sì che quando si utilizza SIVAP per assegnare gli obiettivi, andando a selezionare il soggetto X il programma mostri i soli obiettivi assegnati ad X in Jente e non tutti gli obiettivi della Direzione.

Risultati in evidenza

SCUOLA
e ASILI

- **Aperta la nuova scuola primaria Italo Calvino**
- **Aperto il nuovo nido Zenzero nella sede ex Meyer**
 - 08/04/2015 aggiudicazione definitiva del servizio
 - 03/06/2015 consegna dell'immobile
 - 14/05/2015 inserimento nella lista dei servizi educativi per le iscrizioni
 - 04/09/2015 acquisizione autorizzazione e accreditamento della struttura con la nuova gestione
 - 07/09/2015 apertura del nuovo servizio all'utenza
- **Conclusi i lavori di adattamento dei locali presso l'ex Istituto Nazionale Ciechi e ivi trasferita la scuola secondaria Dino Compagni e avviati i lavori propedeutici alla nuova costruzione**
- **Conclusa la procedura di affidamento in appalto del servizio per attività educative pomeridiane e di ampliamento dell'offerta formativa per le scuole dell'infanzia comunali in 56 sezioni (comunicazione aggiudicazione definitiva dell'appalto il 13.08.2015). Erogazione del servizio con il nuovo modello di gestione e avvio indagine di gradimento dell'utenza.**
- **Ammessi alla graduatoria regionale degli interventi edilizia scolastica tutti i progetti presentati dal Comune** (approvata con decreto R.T. 1831 del 29.4.2015).
- **Accolte le candidature dei 62 edifici scolastici all'avviso ministeriale** per l'assegnazione di contributi per indagini diagnostiche relative a elementi strutturali e non strutturali di solai e controsoffitti in edifici scolastici pubblici
- **Estesa la bozza della proposta progettuale riferita al nuovo modello educativo 0-6** comprensiva degli aspetti pedagogici, organizzativi ed economici in vista della futura realizzazione di un nuovo servizio.
- **Realizzati eventi per le scuole relativi ai 150 anni di Firenze Capitale** . Inseriti nei progetti per le scuole da accogliere nelle Chiavi della Città per l'anno scolastico 2015/2016
- **Attivata in modalità on line la nuova domanda unica di agevolazione tariffaria** (servizi di supporto alla scuola, per il servizio asili nido e per i Centri Estivi);
- **Realizzata una campagna di comunicazione multimediale attiva sulla refezione scolastica**
- **Chiavi della Città on line: sviluppo della digitalizzazione del servizio e nuovo sito Internet**
- **Pubblicata sul sito internet del Comune sul Portale educazione la carta dei servizi educativi 03 tradotta in diverse lingue**

- **Festival d'Europa** (terza edizione) dal 6 al 10 maggio: 120 eventi organizzati in 40 luoghi della città;
- **Estate fiorentina 2015** : 96 iniziative, tra cinema, musica, danza e altre espressioni artistiche nell'ambito della rassegna che ha avuto durata di sei mesi
- **Progetto Forte di Belvedere:**
 - mostra dal titolo "Human" che ha ospitato le opere di Antony Gormley con ca. 170.000 visitatori
 - perfezionato il programma di valorizzazione la formalizzazione al Ministero per i beni e le attività culturali e all'Agenzia del Demanio e la richiesta di attivazione del tavolo tecnico
- **Expo 2015** tra gli eventi collaterali più significativi:
 - allestimento mostra "il Principe dei sogni" con esposizione degli Arazzi rinascimentali (Palazzo Vecchio-Salone dei Dugento);
 - allestimento mostra filmato "Magnificent" (Palazzo Vecchio- sala d'Arme)
 - la casa delle eccellenze (ex tribunale di San Firenze): area espositiva con moduli a rotazione che ha ospitato 190 aziende con oltre 180.000 visitatori;
 - l' Dome, un'installazione basata sulla cupola di Brunelleschi che ha visto ca. 150.000 visitatori
 - evento presentazione ExpoMilano nel salone dei cinquecento (27 e 28 marzo);
- **Eventi commemorativi dei 150 anni dalla nascita di Dante Alighieri;**
- **Evento "Unity in Diversity"**
- **Visita del Papa**
- **Vertice Nato sul Mediterraneo**
- **Fortezza da Basso: approvato il Piano di Recupero** (Delibera G.C 2015/00512 del 18.12.2015). Sottoscritto il 01.12.2015 il protocollo d'intesa con IGM, Università e CNR, finalizzato all' attività di rilevamento propedeutica alla progettazione architettonica;
- **Teatro dell'Opera:** nel dicembre 2015 è stato pubblicato il bando per l'assegnazione a terzi di alcune porzioni del complesso immobiliare mediante concessione di valorizzazione e utilizzazione a fini economici;
- nuovo sistema della Firenze Card **con il lancio della nuova Firenze Card +.**
- **Museo '900: collaudata con l'Associazione MUSE la nuova app bambini** per la fruizione del percorso di visita
- **affidato a MUSE dal 01/12/15 il servizio di biglietteria integrata alle attività di Infopoint e di valorizzazione per i Musei civici.** Organizzati una serie di incontri propedeutici all'affidamento a Linea Comune della realizzazione dell'infrastruttura software e hardware per la biglietteria fisica e on line.

POLITICHE
SOCIALI
E
ABITATIVE

➤ **Incremento del patrimonio immobiliare di edilizia residenziale pubblica** attraverso interventi di nuova costruzione, recupero e riutilizzo di contenitori dismessi

- in edificio di nuova costruzione sito in via Toscanini, a completamento della riqualificazione dell'area dove sorgevano gli stabilimenti produttivi della ex SIME, il 25/11/2015 sono stati **consegnati 110 appartamenti, di cui 94 alloggi erp e 16 per anziani bisognosi.**

-è stato **attualizzato lo studio di fattibilità sull'ex caserma "Gonzaga"** (detta Lupi di Toscana) già predisposto per la maratona d'ascolto del 21 febbraio. Nella seconda analisi di fattibilità gli alloggi potenzialmente destinabili all'Erp sono diventati 230 e sono stati ipotizzati ulteriori 100 locali uso camera in *co-housing* che potrebbero fruire (in condivisione) di spazi e servizi comuni.

➤ approvato il nuovo **Regolamento inerente le modalità di assegnazione e di utilizzo degli alloggi di ERP** (Delibera CC n. 63 del 9.11.2015). In seguito all'approvazione del Regolamento ERP E' stata predisposta una bozza di nuova versione della Carta dei Servizi.

➤ Emergenza abitativa: **12 alloggi** facenti parte di un complesso abitativo in locazione al servizio casa, liberi a seguito di recesso da parte degli inquilini, sono stati **destinati all'emergenza abitativa.** Quindici i nuclei familiari che hanno usufruito della soluzione degli "alloggi volano".

➤ Bando Sprar per accesso ai finanziamenti per l'**accoglienza di minori stranieri non accompagnati richiedenti asilo:** la partecipazione al Bando ha dato esito positivo ed il 21 dicembre 2015 è partita l'accoglienza presso le strutture individuate : alla fine del 2015 cinquanta sono i posti di accoglienza

MOBILITA'
E
VIABILITA'

➤ **Ottimizzazione delle funzionalità del sistema di supervisione della mobilità “Supervisore”**

- completata l'installazione della nuova rete di sensori di traffico;
- completato l'aggiornamento della base di dati relativa al grafo stradale;
- completato l'interfacciamento con tutte le porte telematiche e avviata la progettazione di un nuovo sistema di porte telematiche a protezione delle corsie preferenziali e della ZTL bus turistici, anch'esso interfacciato;
- ampliato il numero degli impianti semaforici centralizzati;
- migliorate ed ampliate le funzionalità di gestione degli eventi.

➤ **Tramvia**

- **apertura e alta sorveglianza dei cantieri in corrispondenza di direttrici stradali di grande rilevanza per la viabilità**

Rispetto alla comunicazione :

- aperto un nuovo punto informativo e divulgativo sui cantieri della tramvia presso il Parterre (Infopoint Tramvia), presso il quale è stato attivato un infodesk gestito da SAS Spa e sono stati svolti numerosi incontri su appuntamento fra tecnici del Comune e cittadini/stakeholders su specifici aspetti del progetto tramviario;
- condotta una massiccia attività di comunicazione volta a garantire una costante informazione sull'avanzamento dei cantieri e sulle modifiche alla viabilità.

➤ **Mobilità elettrica**

- completata l'installazione della nuova rete interoperabile di circa 140 colonnine di ricarica elettrica pubblica. L'intera rete comunale si compone così di circa 400 punti di ricarica in totale.
- completata l'acquisizione di una flotta pubblica di mezzi elettrici in sostituzione dei veicoli a propulsione termica di proprietà della A.C. e di alcune aziende partecipate, e parallelamente completata la realizzazione delle relative postazioni di ricarica all'interno delle aree di pertinenza degli edifici del Comune e partecipate.
- pubblicato un ulteriore bando per la autorizzazione di un servizio di car sharing a flusso libero da attuarsi mediante veicoli a trazione totalmente elettrica. Il nuovo servizio è stato avviato nel mese di ottobre 2015.

➤ **Pedonalizzazioni:** portate a conclusione le attività preliminari per la pedonalizzazione del Piazzale Michelangelo (perfezionata a febbraio 2016).

➤ **Mobilità ciclabile:** installazione di nuove rastrelliere per un totale di 650 posti bici - 2,3 km di manutenzione piano rotolamento piste ciclabili.

➤ **Rafforzamento della rete ecologica territoriale**

- nuove aiuole ad alta biodiversità, in particolare utilizzando rotatorie della viabilità urbana;
- giardino ex Meccanotessile: completati gli interventi propedeutici legati alla bonifica bellica, approvata la messa in sicurezza e riavviati i lavori con la perimetrazione dell'area;

➤ **Azioni per la sostenibilità ambientale**

- ultimata la bozza del documento finale dell'aggiornamento del P.A.C.(Piano Azione Comunale per la Qualità dell'aria)
- georeferenziate le attività che producono emissioni elettromagnetiche e rumorose ;
- interventi di metanizzazioni per il miglioramento della qualità dell'aria:adesione della convenzione con Consip per il SIE3 che permetterà la metanizzazione degli ultimi impianti a gasolio;
- sportello EcoEquo: conclusione e pubblicazione di un manuale di best practices in ambito urbano. Promossi alcuni progetti di cittadinanza attiva quale il Circolo Virtuoso Santo Ambrogio e Murate.

➤ **Valorizzazione del turismo ambientale**

- rassegna "Mercatale" (iniziativa all'insegna del benessere e del consumo critico con prodotti agricoli a chilometro zero e alimenti biologici): 78 aziende agricole e 9 artigiani;
- completati i lavori al giardino dell'Iris.

➤ **Prevenzione rischi idrogeologici**

- manutenzione canali Macinante/Goricina:completati i servizi degli sfalci estivi e di prima della sosta vegetativa invernale;
- completata la definizione della cartografia del rischio idraulico e della normativa ad essa connessa (in ambito R.U.);
- Arno: approvati i progetti di riqualificazione porzione di aree poste sulla riva sinistra d'Arno per un importo complessivo di € 450.000,00 e delle- opere propedeutiche alla riqualificazione dell'area (demolizioni). Sono state completate le opere di demolizione dell'ex teatro Lido, della palestra affidata alla soc. Canottieri Firenze e della palestrina affidata alla soc. Rari Nantes

Sistema di depurazione :

- realizzazione del nuovo collettore Chiesi/Poggi e suo collegamento alcollettore in destra d'Arno: primo lotto in fase di realizzazione. Avviate le procedure autorizzative e di affidamento per il secondo lotto.

➤ **Rifiuti. Prosecuzione sostituzione cassonetti**

- 258 campane interrate e 23 campane seminterrate (per un totale di 281 installazioni).
- diminuzione dei costi relativi al servizio di raccolta (-200.000 euro circa) e un incremento della percentuale di raccolta differenziata totale (oltre il 54% nel 2015).

➤ **Efficientamento energetico** concluso il progetto europeo STEEP con l'approvazione dello Smart CityPlan (29/09/15).

➤ **Due nuovi fontanelli** (Pontignale e Piazza di Peretola).

➤ **Parco delle Cascine:** completato il rifacimento delle pavimentazioni stradali della viabilità interna e il nuovo sistema di Illuminazione; completato anche l'intervento di recupero del volume Ex Fabbri.

SPORT

Promozione attività sportiva all'aperto

- **progetto "Walking City"**: apposta la segnaletica riguardante ulteriori due percorsi ed espletate le procedure per l'installazione di altri due; in data 03/07/2015 si è svolto, in videoconferenza, il primo incontro con le città aderenti alla Rete europea delle città camminabili;
- iniziativa **"Palestre all'aperto"** per l'attività motoria nei parchi cittadini, con l'ausilio di istruttori qualificati.

Impianti sportivi

- **Piscina Costoli** +46% di utenti rispetto al 2014 nel periodo di balneazione estiva;
- **Concessione impianti sportivi**
 - Regolamento per la gestione e l'uso degli impianti sportivi : approvata dal Consiglio una modifica con l'obiettivo di favorire interventi di efficientamento energetico da parte dei concessionari. Sono state approvate nuove tariffe per l'uso degli impianti sportivi, incluse quelle per servizi aggiuntivi forniti dai Concessionari ;
 - concluse 4 procedure ad evidenza pubblica per la concessione di altrettanti impianti sportivi (di cui 3 avviate nel 2015);
 - rafforzata l'attività di monitoraggio e controllo e implementato l'archivio digitale per il monitoraggio delle utenze;
- **defibrillatori**: conclusa l'installazione in tutti gli impianti comprese le palestre scolastiche.
- **interventi di ristrutturazione**: completata la ristrutturazione di San Marcellino e in esecuzione gli interventi terrazza copertura Palacoverciano; Realizzazione campo da rugby presso I.S.I.S; Tribuna campo calcio Peretola; Tribuna campo calcio Rifredi, copertura piscina Costoli.
- **ulteriori interventi eseguiti dalle società sportive sugli immobili di proprietà comunale**: rifacimento manto in erba sintetica dello Sferisterio, interventi migliorativi sullo stadio Franchi, avvio dei lavori di ristrutturazione degli spogliatoi del campo di calcio delle Cascine del Riccio, avvio dei lavori di ristrutturazione del campo di football americano, rifacimento del manto in erba sintetica del campo di calcio a sette di Bellariva.

Eventi sportivi

- 88 eventi supportati;
- Rispetto al supporto nell'organizzazione degli eventi è stata avviata un'indagine di gradimento.

Alcune azioni di semplificazione nei rapporti con l'utenza

c/o la Direzione Attività Economiche è stata raccolta positivamente dagli utenti la messa on line di nuove procedure con l'aumento del 10% delle pratiche presentate in on line rispetto a quelle inoltrate per Pec;

c/o Direzione Urbanistica:

- punto unico di accesso all'edilizia attraverso pagina web implementata con due documenti informativi di orientamento ed agevolazione all'applicazione del Regolamento Urbanistico e del Regolamento Edilizio.
- attività di dematerializzazione seguita dagli uffici negli anni dal 2010 al 2015: 7115 atti sottoscritti digitalmente, 30.000 pratiche digitalizzate, 19 procedimenti edilizi attivabili via pec dei quali 11 in via esclusiva.

c/o segreteria Generale

- progetto di personalizzazione delle notifiche, grazie al quale il cittadino non reperito al primo passaggio ha potuto contattare l'ufficio concordando con questo ora e/o luogo del ritiro;
- adesione al sistema START della Regione Toscana per la gestione informatizzata delle procedure di gara;
- aggiornamento e l'implementazione della sezione amministrazione trasparente. Analitico monitoraggio al 31.7 e al 31.12.

c/o Istruzione: coinvolgimento della rete dei CAAF attraverso convenzioni con 16 CAAF che forniscono gratuitamente assistenza alla compilazione delle domande di agevolazione tariffaria (con procedura riunificata per i servizi di supporto alla scuola, i nidi ed i centri estivi) e di contributi per il diritto allo studio (pacchetto scuola).

c/o demografici:

- installate e rese funzionanti le apparecchiature per l'emissione del biglietto elettronico anche presso i PAD di Piazza Alberti e Via Bini
- progetto "Rete dei servizi diffusi": diffusione delle credenziali per l'accesso al servizio di rilascio dei certificati on line
- incremento certificati on line : + 10,97%
- potenziamento degli orari di disponibilità degli uffici per la celebrazione dei matrimoni per il periodo da maggio a settembre.

I servizi al cittadino
Dati e trend in evidenza

Servizi all' infanzia

- 2015/16 2.469 bambini iscritti ai nidi comunali
- 2015/16 2.476 bambini iscritti alle materne comunali

Indicatore	2013	2014	2015
Verifiche e monitoraggio sui servizi privati autorizzati e accreditati: effettuate/servizi funzionanti	65/65	74/74	75/75
Gestione dei servizi in convenzione e in appalto e dei relativi rapporti contrattuali: posti bambino utilizzati dal Comune nelle strutture in convenzione e in appalto/posti messi in disponibilità	986/986	909/909	1030/1030
Accoglienza e inclusione alunni stranieri:n.percorsi di inclusione/n. alunni stranieri	479/479	450/450	487/487
Alunni disabili: Piani Educativi Individualizzati/n.alunni disabili iscritti	34/34	39/39	44/44
Capacità di ricezione delle iscrizioni alunni alle scuole dell'infanzia comunali: domande accolte/ domande presentate	2594/2832 (91,6%)	2559/2938 (87,1%)	2485/2911(85,4%
Attività formativa su tematiche educativo/pedagogiche pianificata e offerta alle varie figure professionali : percorsi formativi realizzati /percorsi pianificati	-	8/8	10/10

Servizi supporto alla scuola

- 2015/16 4669 alunni iscritti alle attività integrative
- 2015/16 3.488.903 pasti somministrati

indicatore	2013	2014	2015
Verifiche di controllo su attività dei centri cottura in appalto rispetto ai giorni di erogazione di servizio	1,69	2,01	2,02
Interventi attivati sugli interventi richiesti Assistenza scolastica specialistica per disabili	584/584	621/621	694/694
Verifica- controlli presenza infestanti: n. plessi monitorati per infestanti/n. totale scuole	139/158	90/158	78/158
Copertura della domanda espressa del servizio di trasporto scolastico	1211/1219 (99,34%)	1222/1229 (99,43)%	971/1002 (96,9 %)
Accoglimento di alunni stranieri nei laboratori linguistici per l'insegnamento dell'italiano: richieste accolte/ richieste presentate previo accertamento del bisogno linguistico	1075/1086 (98,9%)	1006/1020 (98,6 %)	978/1026 (95,3%)
Accoglimento domande servizio post-scuola	1432/1432	1427/1427	1354/1354
Accoglimento domande servizio pre-scuola	1326/1326	1213/1213	1300/1300

Servizi attività educative e formative

- 2015/16 € 630.040 erogati per borse studio, spese scolastiche e libri di testo
- 2015/16 305 tirocini formativi, di orientamento professionale attuati

indicatore	2013	2014	2015
Università dell'età libera: mantenimento del numero medio di iscritti dei corsi di ascolto entro parametri di efficienza: numero medio iscritti	>100	120	125
Realizzazione dei progetti del programma "Le Chiavi della Città": n. progetti scelti/n. progetti proposti	344/344 (100%)	313/344 (90,9%)	394/420 (93,9%)
Centri estivi: n. iscritti ai turni dei centri estivi	4827	4859	4356
Frequenza media giornaliera ponderata nelle 11 Ludoteche comunali	-	31	30
Progetti FSE; corsi di qualifica: corsi realizzati/corsi finanziati	24/24	17/17	21/21
Studenti occupati/ n. studenti qualificati (dopo 6 mesi dal rilascio della qualifica)	25/29 (86,2%)	35/88 (39,8%)	75/139 (53,9%)

Servizi di Polizia Municipale

Indicatore	2013	2014	2015
Sicurezza stradale: pattuglie controllo sui viali	-	450	492
Sicurezza stradale: incidenti rilevati	3654	3646	3297
Sicurezza stradale - prevenzione: posti di controllo	-	495	804
Repressione soste abusive: infrazioni contestate	123.338	125.976	130.585
Verbali di contravvenzioni	602.388	660.467	694.482
Controlli nei mercati rionali		594	541
Controlli pubblici esercizi	139	147	88
Controlli anti abusivismo commerciale: merce sequestrata (pezzi)	86.802	163.050	142.655 (amministrativi+ penali)
Scritte murali rimosse	-	328	511
Accompagnamento minori c/o strutture	-	96	131

Fonte dei dati : report annuali di PM

Servizi di museali , bibliotecari e di archivio storico

Indicatore	2013	2014	2015
Progetti didattici Chiavi della città: "Passepartout: il giro delle biblioteche in 200 giorni": alunni partecipanti	-	12.020	11.000
Iniziative realizzate nelle biblioteche per ricorrenze	-	30	60
Partecipanti a campus estivo nelle biblioteche	-	40	125
Attività di promozione delle biblioteche e della lettura: n. eventi e attività rivolte agli adulti, adolescenti e bambini	-	2.300	3.216
prestito interbibliotecario SDIAF -implementazione servizio/movimentazione : colli trasportati	-	10.000	12.000
Prestiti bibliotecari	-	87.000	90.000
Partecipanti alla rassegna "Estate in Biblioteca"	-	23.000	31.000
Unità archivistiche movimentate per la consultazione degli utenti	9.411	10.331	10.928
Consulenze ai cittadini attraverso il sistema informatico di consulenza archivistica in internet	2.558	3.134	3.401
Visitatori musei comunali	1.223.488	1.357.023	1.615.684
Firenze Card : n. card vendute	89.000	84.565	>100.000
Estensione della superficie museale (mq)	8.568	9.368	-
Istanze di concessione delle sale monumentali	-	1234	1707

Servizi edilizia privata

indicatore	2013	2014	2015
Scia controllate	2277	-	2889
Ordinanze su abusivismo edilizio	394	402	305
Ispettorato: sopralluoghi effettuati	105	150	196
Condono: provvedimenti emessi	-	1.347	1.559
Condono: proposte di rilascio su istanze di condono 2004	-	152	176

Servizi alla mobilità e viabilità

indicatore	2013	2014	2015
Mobilità: atti emessi relativamente alla conduzione delle attività inerenti alla disciplina della sosta e della Z.T.L. autobus	1.102	950	870
Mobilità: attività finalizzate alla corretta gestione della disciplina della Zona a Traffico Limitato e Zone Pedonali: atti redatti	83	75	60
Mobilità: richieste inerenti al transito ed alla sosta in ZTL e zone pedonali: n. provvedimenti rilasciati	2038	1731	1312
Mobilità: autorizzazioni ed ordinanze per manifestazioni: n. permessi ed autorizzazioni rilasciati	881	873	918
Mobilità: gestione dei passi carrabili: n. pratiche istruite	1173	1235	955
Mobilità: ordinanze viabilità emesse per interventi suolo e sottosuolo	9.000	9.000	11.500
Mobilità: Richieste presentate per mezzo di programma "Firenze CityWorks" e relative istruttorie in rapporto al totale dei provvedimenti temporanei di viabilità adottati per lavori: n. pratiche inserite in "Firenze CityWorks"/n. ordinanze emesse	4.059/8.050 (50,4%)	3540/9000 (39,3%)	4891/8563 (57,1%)
Pareri, per rilascio concessione suolo pubblico da parte della Direzione Sviluppo Economico: n. pareri rilasciati	475	370	336
Totale alterazioni suolo pubblico rilasciate nel corso dell'anno (fra generiche, programmate, urgenze e ripristini definitivi)	-	4.941	3.407
Cantieri tranvia aperti	-	9	19
Provvedimenti di mobilità emessi		12.066	9.817

Servizio casa

indicatore	2013	2014	2015
Nuclei in carico sottoposti a sfratto	-	338	345
Posti di accoglienza per nuclei familiari	-	78	125
Domande contributo affitto	1650	1680	1408
Alloggi ERP assegnati	224	168	126
Richieste idoneità alloggiativa	2636	1528	1500
Supporto tecnico Servizio Casa per la verifica sullo stato di fatto degli alloggi: n° sopralluoghi effettuati	-	20	15

Servizio Sport

indicatore	2013	2014	2015
presenze balneazione estiva	57.847	45.380	66.168
Concessione spazi orari impianti sportivi in gestione diretta: n. provvedimenti di assegnazione lasciati/numero richieste pervenute	52	73	50
Iscritti ai corsi di attività motoria in forma diretta o in concessione ad associazioni	2191	2699	2622
Iniziative sportive nei quartieri	47	-	29

Altri Servizi : Demografici - Legali - Contrattuali - Alle imprese

indicatore	2013	2014	2015
Certificazioni anagrafiche on line		19.063 (20%)	8.027 (9,03%)
Carte d'identità elettroniche rilasciate	4146	1609	-
Servizi demografici domiciliari effettuati	-	1285	1253
Contenzioso gestito	1015	762	653
Pareri rilasciati da avvocatura	61	65	44
Sinistri passivi denunciati	1201	1015	796
Sedute pubbliche di gara assistite dal Servizio Contratti e Appalti	65	68	64
Suap: pratiche complessive istruite per somministrazione	1016	944	742
Suap: pratiche complessive istruite per attività turistico-ricettive	322	354	429
Suap: pratiche complessive istruite per commercio in sede fissa	2195	2176	1424
Suap: pratiche complessive istruite per attività estetiche	242	246	224
Suap: pratiche complessive istruite per attività di pubblicità e insegne	2425	2734	2181
Suap: pratiche complessive istruite per attività distribuzione carburanti	86	72	52

Servizi digitali

Indicatore	2013	2014	2015
Valorizzazione reti FI-net e Firenze WiFi: hot spot	260 (+ ca. 1400 tramite federazione con Unifi e Careggi)	310 (+ ca. 1400 tramite federazione con Unifi e Careggi)	350 (+ ca. 1400 tramite federazione con Unifi e Careggi)
Sviluppo portale Open Data: data set pubblicati	1172	1280	1338
Servizi on line attivi	122	89	112
Accessi ai servizi on line	572.174	525.631	536.637
Pagamenti on line	102.078	111.973	106.507
download delle app da android e IOS	15.796	14.476	9.674
cittadini registrati al sistema 055055	5.222	7007	12022
Estensione fibra ottica (Kmq)	185	188	196

Albero della performance e risultati per programma

Guida alla lettura e legenda albero performance

Questa sezione è dedicata alla presentazione dei principali risultati conseguiti per ciascun programma della RPP.

Dopo un quadro generale in cui si riporta il numero di obiettivi per programma, come suddivisi tra sviluppo, miglioramento e sintesi, la percentuale media complessiva di realizzazione del programma e le percentuali di raggiungimento degli obiettivi sotto al 100%, si illustrano per ogni programma i principali risultati conseguiti.

In particolare viene data evidenza alle Direzioni coinvolte nell'attuazione del programma e ai suoi contenuti di base; viene rappresentato l'albero della performance, che offre un quadro figurativo del nesso di consequenzialità tra programma, obiettivi strategici e obiettivi gestionali, collegati alla valutazione della performance organizzativa delle strutture deputate alla loro realizzazione.

Si rileva che alcune caselle obiettivo nei vari alberi della performance sono state evidenziate in giallo. Si tratta degli obiettivi selezionati ai fini della quantificazione di parte delle somme destinabili alla quota variabile del fondo del salario accessorio, ex art. 15 c.5 del CCNI 2009.

A seguire per ciascun obiettivo, di sviluppo e di miglioramento, viene citata: struttura di competenza, dirigente responsabile e % finale di raggiungimento, dando evidenza ai principali risultati conseguiti e alle eventuali criticità riscontrate.

Per un maggior dettaglio si rinvia alle singole schede di pianificazione di cui a PEG - verifica finale 2015 - consultabili in rete civica nell'area trasparenza sotto la voce "performance" e al documento "verifica finale sullo stato di attuazione dei programmi e degli obiettivi strategici" consultabile nella stessa sezione.

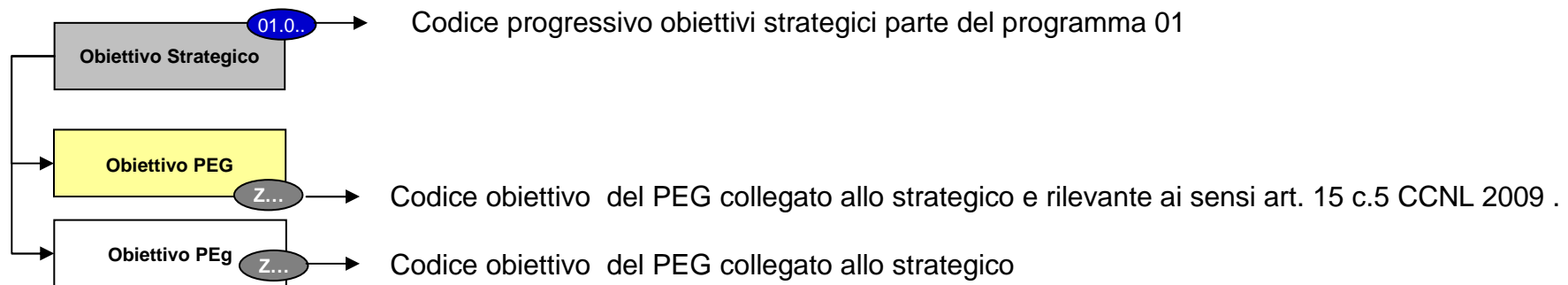

In ogni codice obiettivo PEG le Direzioni e i centri di responsabilità sono contrassegnate da lettere o in alcuni casi numeri che seguono la lettera Z, come indicato nelle tabelle a pag. 6 e 7

Nella tabella che segue si riporta, per ciascun programma della RPP, la % media finale di realizzazione sulla base delle % di realizzazione degli obiettivi di appartenenza come quantificate. Le % finali di realizzazione dei singoli obiettivi sono a loro volta calcolate sulle % finali dei singoli indicatori. Gli obiettivi qualificati "critici" sono quelli chiusi sotto il 100 %. La % media complessiva di realizzazione degli obiettivi al 31/12/2015 è pari al 98,92 un po' in calo rispetto al 99,64 del 2014 e al 99,73 del 2013.

Programma 1. % realizzazione 99,36

Sviluppo 8
Miglioramento 14
Sintesi 4
Obiettivi critici: 1 (83%)

Programma 2. % realizzazione 99,42

Sviluppo 13
Miglioramento 7
Sintesi 3
Obiettivi critici: 1 (86%)

Programma 3. % realizzazione 94

Sviluppo 5
Miglioramento 0
Sintesi 0
Obiettivi critici: 1 (70%)

Programma 4. % realizzazione 99,81

Sviluppo 12
Miglioramento 1
Sintesi 9
Obiettivi critici: 3 (99%- 97%-98%)

Programma 5. % realizzazione 99,92

Sviluppo 21
Miglioramento 5
Sintesi 7
Obiettivi critici: 2 (98%-98%)

Programma 6. % realizzazione 98,45

Sviluppo 22
Miglioramento 12
Sintesi 5
Obiettivi critici: 9 (91%-90%-98%-89%-89%-93%-
97%-94%-96%)

Programma 7. % realizzazione 100

Sviluppo 11
Miglioramento 5
Sintesi 4
Obiettivi critici:0

Programma 8. % realizzazione 98,89

Sviluppo 10
Miglioramento 4
Sintesi 4
Obiettivi critici: 2 (90%-90%)

Programma 9. % realizzazione 100

Sviluppo 6
Miglioramento 4
Sintesi 1
Obiettivi critici: 0

Programma 10. % realizzazione 99,16

Sviluppo 54
Miglioramento 19
Sintesi 30
Obiettivi critici: 9 (98%-83%-85%-
95%-99%-93%-91%-98%-
67%)

Programma 11. % realizzazione 99,14

Sviluppo 13
Miglioramento 3
Sintesi 6
Obiettivi critici: 2 (97%-83%)

Programma 01: la città per la scuola e i giovani

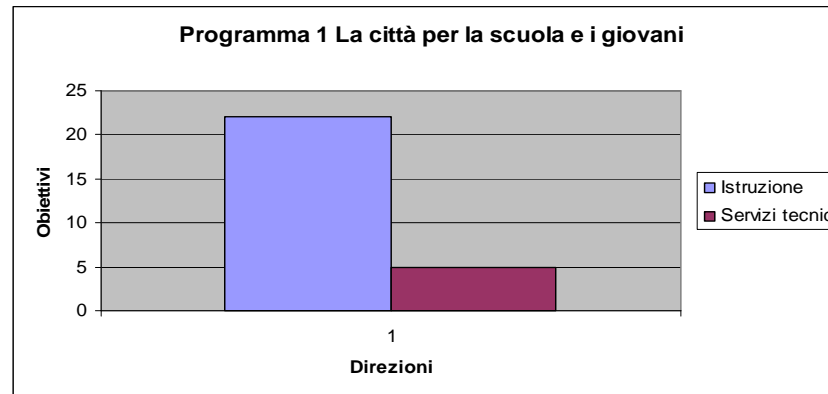

Il programma, dedicato alla scuola, vede coinvolte la Direzione Istruzione, nella totalità dei suoi 18 obiettivi e delle sue 4 schede servizio e la Direzione Servizi Tecnici impegnata in attività di miglioramento ed innovazione delle scuole per renderle più nuove (costruzione di nuovi edifici scolastici o rilevanti manutenzioni), più belle (con lavori di decoro o piccola manutenzione), più sicure (con lavori di messa in sicurezza), più efficienti (tramite l'educazione al risparmio) e proiettate al futuro (con l'installazioni di reti Wifi) in attuazione di un'area strategica di azione per l'Amministrazione.

Risultati particolarmente evidenti e frutto della collaborazione tra le due Direzioni sono stati:

- l'apertura della nuova scuola Calvino nel quartiere 4, inaugurata il 12 settembre e realizzata secondo i criteri della bioedilizia ;
- il trasferimento della scuola Dino Compagni in una sede provvisoria, in tempo per l'avvio dell'anno scolastico, che ha consentito di iniziare le attività di bonifica e demolizione propedeutiche alla nuova costruzione;
- l'apertura del nuovo asilo nido "Zenzero" nella sede dell'ex Ospedale Pediatrico Meyer in un edificio di circa 600 metri quadrati e con una struttura realizzata all'insegna del risparmio energetico per l'accoglienza di circa 50 bambini di età compresa tra 3 mesi e 3 anni.

Rispetto al tema "giovani" è coinvolta nel programma anche la Direzione Cultura, Turismo e Sport con l'obiettivo che raccoglie la sintesi delle attività della Direzione.

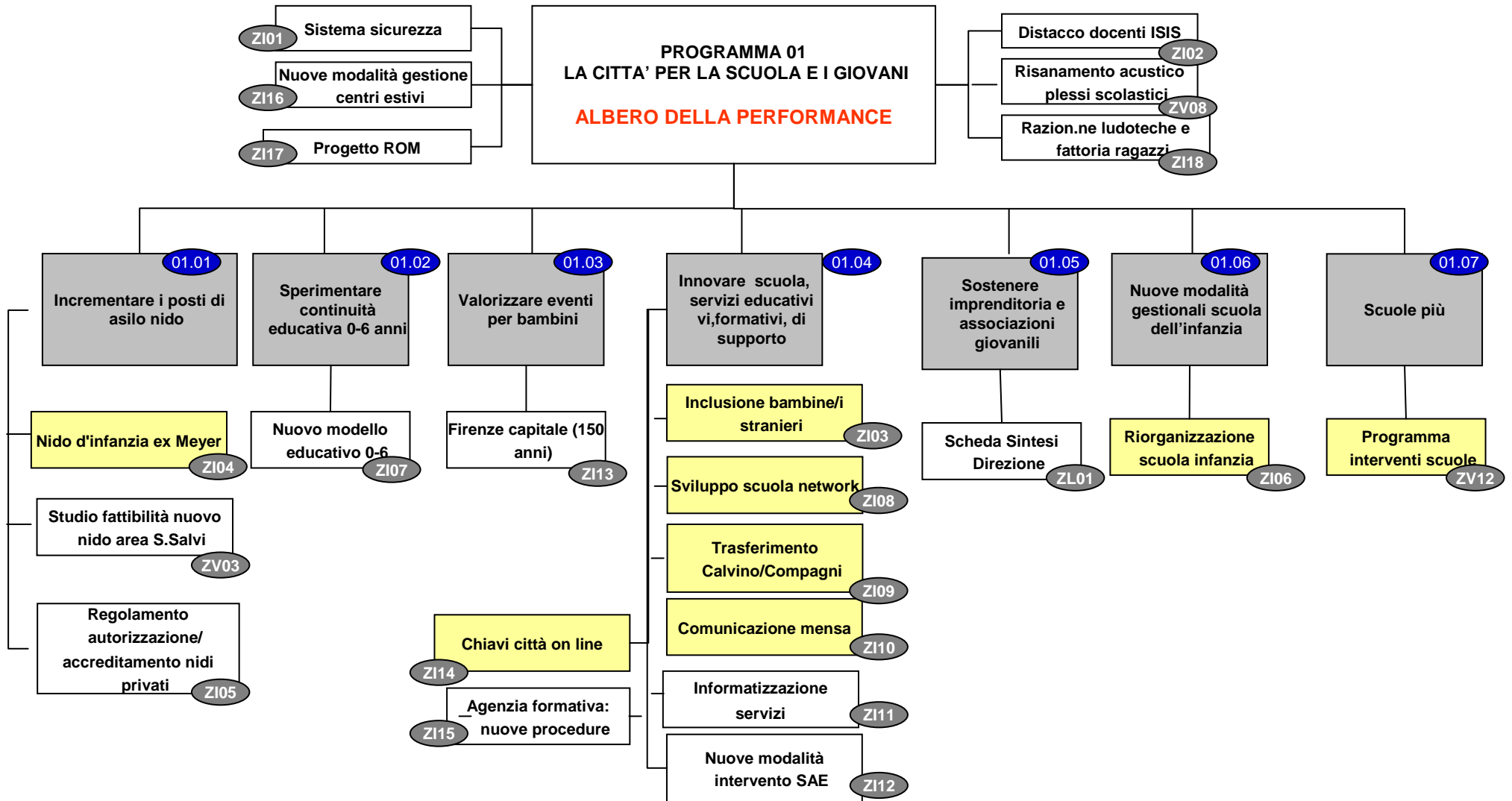

Obiettivi strategici: risultati nel dettaglio

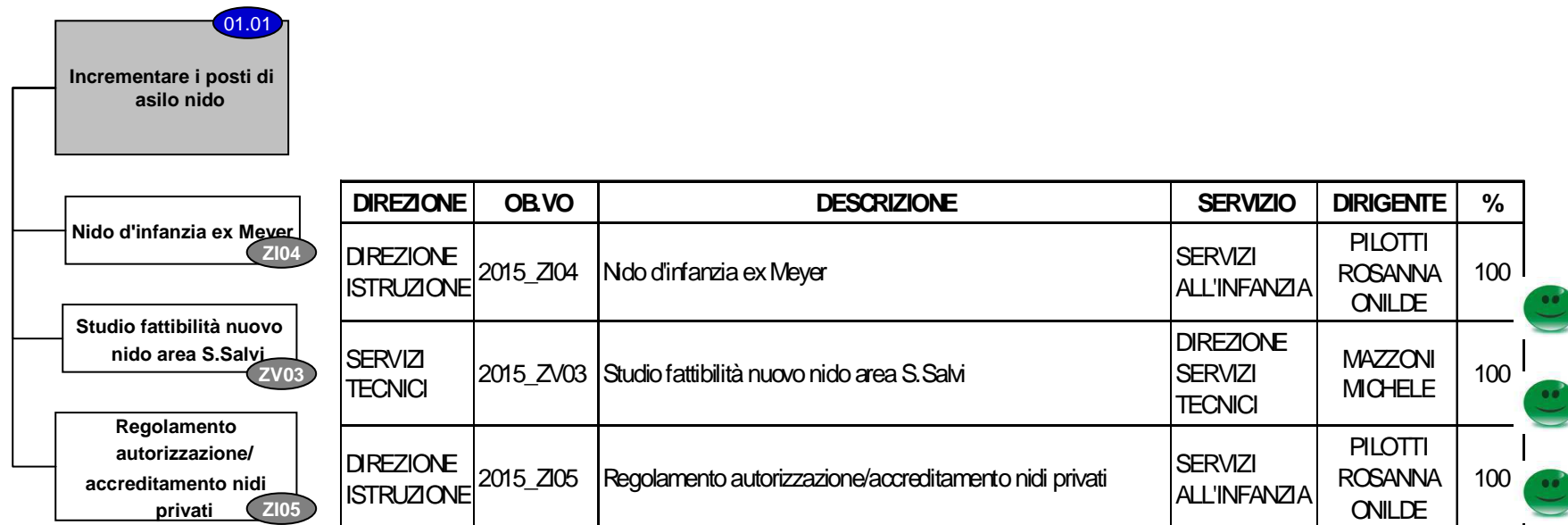

➤ Nuovo asilo nido “Zenzero” presso ex Meyer: aperto il 7 settembre 2015; la struttura è stata affidata in concessione a privato.

20 i posti riservati per gli utenti iscritti nelle liste comunali su 50 posti complessivi disponibili.

➤ Nuovo asilo nido area S. Salvi: redatto uno studio di fattibilità con una soluzione progettuale del nido e sulle fonti di finanziamento non impattanti sul bilancio dell'ente.

➤ Regolamento per l'autorizzazione e accreditamento dei nidi privati : a novembre 2015 si è proceduto alla stesura definitiva della proposta. Il documento è stato presentato al Consiglio Comunale.

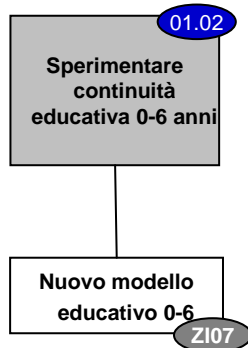

DIREZIONE	CODICE OBIETTIVO	DESCRIZIONE	SERVIZIO	DIRIGENTE	%
ISTRUZIONE	2015_Z107	Progettazione nuovo modello educativo 0 - 6 anni	SERVIZI ALL'INFANZIA	PILOTTI ROSANNA ONILDE	100

Al 31 dicembre 2015 è stata predisposta una proposta progettuale riferita al nuovo modello educativo 0-6 comprensiva degli aspetti pedagogici, organizzativi ed economici, in vista della futura realizzazione di un nuovo servizio. Sono state effettuate le verifiche preliminari per individuare strutture idonee nelle quali attivare il primo servizio 0- 6. Proposte 3 possibili strutture.

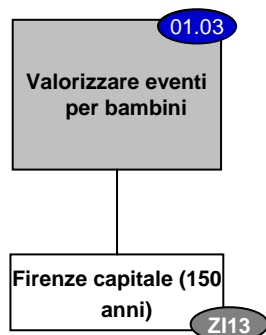

DIREZIONE	CODICE OBIETTIVO	DESCRIZIONE	SERVIZIO	DIRIGENTE	%
ISTRUZIONE	2015_Z113	Realizzazione degli eventi relativi ai 150 anni di Firenze capitale	ATTIVITA' EDUC.VE E FORMATIVE	BOBOLI SIMONA	100

E' stata curata la partecipazione degli alunni ad alcune celebrazioni civili: 25 Aprile, Giornata della Memoria, Giorno del Ricordo, commemorazione dell'arrivo del Re d'Italia a Firenze nell'ambito dei 150 anni di Firenze Capitale. A tale ultima iniziativa hanno partecipato oltre 500 studenti. Sono state organizzate due mostre: "Una Capitale e il suo Architetto" e "Dal Mercato Vecchio al Mercato Nuovo" all'Archivio di Stato e all'Archivio Storico. Infine si è tenuto il concorso "guarda Firenze" sul tema "Quando Firenze era Capitale" con 5 classi partecipanti.

Tra gli eventi per i bambini è stata realizzata la seconda edizione del Festival dei Bambini dal 17 al 19 aprile. Essendo divenuto evento ordinario tale attività trova riscontro nell'obiettivo di sintesi del Servizio preposto.

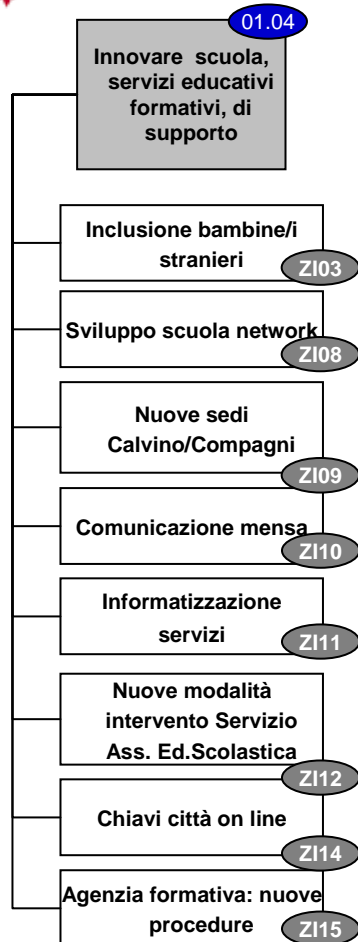

DIREZIONE	CODICE OBIETTIVO	DESCRIZIONE	SERVIZIO	DIRIGENTE	%
ISTRUZIONE	2015_ZI03	Inclusione bambine/i stranieri	SERVIZI ALL'INFANZIA	PILOTTI ROSANNA ONILDE	100
ISTRUZIONE	2015_ZI08	Sviluppo scuola network	SERVIZI ALL'INFANZIA	PILOTTI ROSANNA ONILDE	100
ISTRUZIONE	2015_ZI09	Trasferimento Calvino/Compagni	SUPPORTO ALLA SCUOLA	BONIFAZI GIOVANNI	100
ISTRUZIONE	2015_ZI10	Campagna di comunicazione mensa	SUPPORTO ALLA SCUOLA	BONIFAZI GIOVANNI	100
ISTRUZIONE	2015_ZI11	Informatizzazione servizi supporto alla scuola	SUPPORTO ALLA SCUOLA	BONIFAZI GIOVANNI	100
ISTRUZIONE	2015_ZI12	Nuove modalità intervento SAE	SUPPORTO ALLA SCUOLA	BONIFAZI GIOVANNI	100
ISTRUZIONE	2015_ZI14	Chiavi città on line	ATTIVITA' EDUCATIVE E FORMATIVE	BOBOLI SIMONA	100
ISTRUZIONE	2015_ZI15	Agenzia formativa: nuove procedure	ATTIVITA' EDUCATIVE E FORMATIVE	BOBOLI SIMONA	100



Inclusione dei bambini stranieri: documentazione/modulistica/carta servizi tradotte e pubblicate in rete nelle lingue straniere prevalenti;

Scuola network: sviluppo intranet con modulistica per il personale e documentazioni didattiche;

Nuove sedi scuola Calvino – scuola Dino Compagni.

- Calvino: inaugurata il 12 settembre la nuova sede;
- Compagni: trasferita in sede provvisoria e avviate le attività di bonifica e demolizione propedeutiche alla nuova costruzione (bando di gara pubblicato il 21/12/15).

Campagna di comunicazione mensa scolastica:

- laboratori didattici: 2400 partecipanti
- gioco educativo, scaricabile come app su tablet e smartphone, "Giocamensa di Uga". All' evento "A casa di Uga" sono stati 2.622 i download, nell'ambito del Festival dei Bambini con 583 bambini partecipanti.

Informatizzazione servizi di supporto alla scuola: revisione della modalità on line di presentazione della domanda di agevolazione tariffaria per i servizi asili nido, di supporto alla scuola e di contributi per il diritto allo studio, a seguito nuova disciplina ISEE;

Servizio Educativo Assistenziale Scolastico: il 3/4/2015 approvate dalla Giunta le nuove linee guida del Servizio;

Chiavi della città on line: implementate ulteriori funzionalità nell'applicativo delle modalità per le adesioni on-line ai progetti proposti per l'anno scolastico 2015/16. Elaborati e somministrati i questionari on-line di customer satisfaction, con una percentuale di risposta del 64%;

Agenzia formativa: predisposti nuovi moduli e schede corso per i 18 corsi dei due centri professionali e uniformate le procedure.



DIREZIONE	CODICE OBIETTIVO	DESCRIZIONE	SERVIZIO	DIRIGENTE	%
ISTRUZIONE	2015_Z106	Riorganizzazione della scuola dell'infanzia comunale implementando un sistema integrato pubblico/privato	SERVIZI ALL'INFANZIA	PILOTTI ROSANNA ONILDE	83,33



Nell'ambito del programma di integrazione tra pubblico e privato nell'offerta dei servizi di nido per l'infanzia sono stati affidati in appalto 2 nidi ed è stata inaugurata la nuova struttura del nido Zenzero (ex Meyer).

Per mantenere il livello dei servizi offerto dalle scuole dell'infanzia comunali, nell'impossibilità di assumere tutte le insegnanti mancanti a seguito dei pensionamenti intervenuti, in considerazione dei vincoli assunzionali stabiliti dalle norme vigenti, si è proceduto ad appaltare il tempo scuola pomeridiano in 56 sezioni delle 107 (15 scuole coinvolte delle 29 scuole dell'infanzia comunali).

 **Criticità:** è mancata la somministrazione dei questionari di gradimento comunque predisposti nei tempi previsti.



Le attività inerenti le politiche giovanili si riscontrano nel PEG all'interno dell'obiettivo di sintesi della Direzione Cultura . Sono state nel dettaglio rendicontate nel documento " stato di avanzamento dei programmi e degli obiettivi strategici" di cui si riporta a seguire una sintesi.

Coworking: aperto ufficialmente uno spazio di coworking "sociale" presso l'ultimo piano della palazzina ex Fila affidata con un progetto di partenariato. Lo spazio è stato accreditato nel registro degli spazi regionali di coworking.

Sostegno alle associazioni giovanili: sono proseguite le azioni volte alla valorizzazione delle associazioni giovanili attraverso il loro coinvolgimento nelle attività facenti parte della programmazione dei centri giovani territoriali e di alcuni spazi del centro di Firenze.

Servizio Informagiovani e Portale Giovani:

- Informagiovani: attività di sportello di consulenza alle associazioni giovanili;
- Portalegiovani: realizzate alcune modifiche per una lettura più immediata di alcune tematiche di particolare interesse giovanile quali il lavoro e le occasioni formative finalizzate alla sua ricerca.

Avviata a dicembre la procedura di gara per l'affidamento di entrambi i servizi per il triennio 2016-2018.

Rafforzare la musica come volano economico e turistico e industria creativa: sono proseguiti, nelle sedi degli spazi giovani dedicati alla musica, i percorsi formativi delle giovani band del territorio fiorentino. Realizzati appuntamenti di musica classica e lirica nel cortile della sede del servizio Informagiovani per valorizzare le scuole di musica ospitate negli spazi giovani del territorio. È proseguito l'impegno del Portalegiovani a evidenziare informazioni ed eventi legati alle culture musicali giovanili;

Street art: in attesa di un regolamento che disciplini la realizzazione di progetti di street art sui muri di Firenze sono stati realizzati alcuni eventi che hanno visto impegnati giovani *writers* fiorentini in una serie di *performance* su pannelli rimovibili e con il coinvolgimento attivo di gruppi informali di giovani intercettati dal servizio operativa di strada.

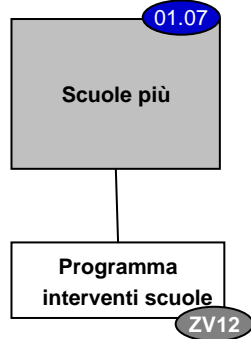

DIREZIONE	CODICE OBIETTIVO	DESCRIZIONE	SERVIZIO	DIRIGENTE	%
SERVIZI TECNICI	2015_ZV12	Sviluppo del programma per rendere le scuole più nuove, più belle, più sicure, più efficienti e proiettate al futuro.	GESTIONE E MANUTENZIONE	CIONI FILIPPO	100



Si è trattato di un obiettivo che ha richiesto un consistente apporto del personale coinvolto per il conseguimento di significativi risultati, primi fra tutti quelli già citati rispetto alla Scuola Calvino e alla scuola Dino Compagni.

Undici sono state le progettazioni di interventi di edilizia scolastica redatte ai fini della candidatura regionale.

Sicurezza nelle scuole:

- redatti i progetti pianificati
- aggiudicati i lavori di due interventi (Bechi e Torrigiani) inseriti nell'annualità 2015 del Piano Triennale per Interventi di Edilizia Scolastica approvato dalla Regione Toscana.
- redatte le schede di monitoraggio previste;
- presentata la candidatura all'avviso ministeriale per l'erogazione di contributi per indagini diagnostiche relative a elementi strutturali e non strutturali di solai e controsoffitti in edifici scolastici pubblici. L'attività di candidatura ha riguardato 62 edifici scolastici.

Obiettivi del programma: risultati

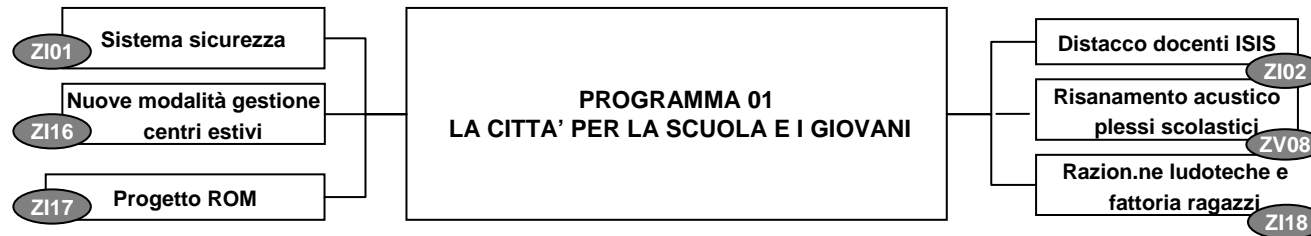

ISTRUZIONE	2015_ZI01	Implementazione sistema di sicurezza (DM 16/07/2014)	DIREZIONE ISTRUZIONE	PANTULIANO PAOLO	100
ISTRUZIONE	2015_ZI02	rapporti con MIUR - USRT per distacco funzionale dei docenti all'ISIS Leonardo da Vinci	DIREZIONE ISTRUZIONE	PANTULIANO PAOLO	100
ISTRUZIONE	2015_ZI16	Progettazione nuove modalità gestionali dei centri estivi	ATTIVITA' EDUCATIVE E FORMATIVE	BOBOLI SIMONA	100
ISTRUZIONE	2015_ZI17	Progetto Rom Sinti Caminanti. Sperimentazione modello di intervento per la previre la dispersione scolastica	ATTIVITA' EDUCATIVE E FORMATIVE	BOBOLI SIMONA	100
ISTRUZIONE	2015_ZI18	Ludoteche e Fattoria dei Ragazzi: razionalizzazione e ampliamento orari di apertura	ATTIVITA' EDUCATIVE E FORMATIVE	BOBOLI SIMONA	100
SERVIZI TECNICI	2015_ZV08	Completamento degli interventi di risanamento acustico plessi scolastici	SUPPORTO TECNICO QUARTIERE E IMPIANTI SPORTIVI	DREONI ALESSANDRO	100



In evidenza

- Completati interventi di sostituzione degli infissi tradizionali con infissi antirumore e di inserimento di controsoffitti fonoassorbenti (5 lotti di lavori che interessano 26 istituti scolastici);
- Progetto ROM Sinti Caminanti: 23 ragazzi frequentanti laboratori scolastici territoriali;
- Ampliati orari apertura delle 10 ludoteche cittadine;
- Rilevata la soddisfazione dell'utenza delle ludoteche interessate da interventi di ampliamento e di razionalizzazione. Indice sintetico espresso in scala decimale del grado di soddisfazione dell'utenza delle ludoteche: 8,84;
- Docenti Istituto Leonardo da Vinci: trasferito ai ruoli dello Stato il quinto e ultimo contingente di personale docente (20 docenti).

Programma 02: città paese-città sicura

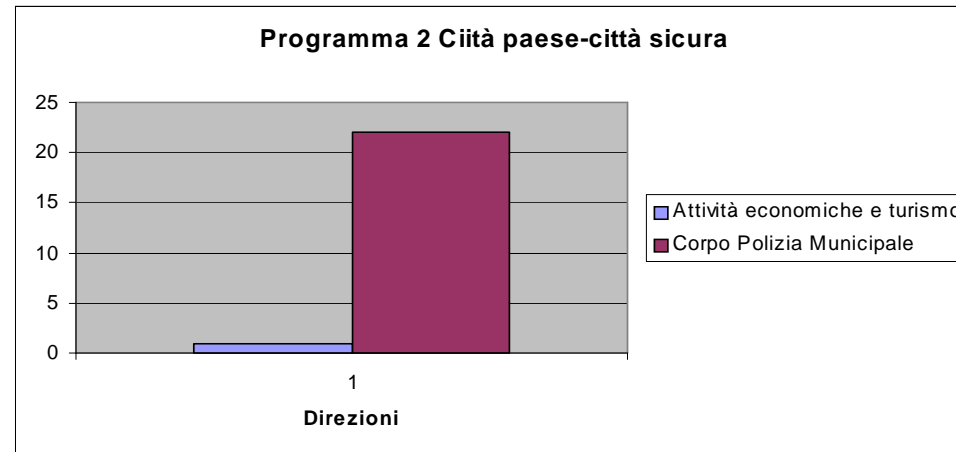

Il programma è dedicato alla sicurezza della città e dei suoi abitanti. Coinvolge la Polizia Municipale nella totalità dei suoi diciannove obiettivi e delle sue tre schede servizio (comandante-vicecomandante e protezione civile).

Partecipa, con un solo obiettivo, anche la Direzione Attività Economiche e Turismo per quanto riguarda le misure di mitigazione degli effetti della movida.

All'attuazione del programma ha collaborato, in parte, anche la Direzione Nuove Infrastrutture e Mobilità i cui obiettivi sono comunque per competenza prevalente sul programma 6 che riguarda la mobilità. In particolare quest'ultima Direzione è intervenuta nell' istituzione del nuovo settore F della Zona a Traffico Limitato – ZTL- corrispondente alla zona di San Niccolò, disciplinato come ZTL notturna estiva. A protezione e controllo di tale nuovo settore sono state installate ed attivate due nuove porte telematiche.

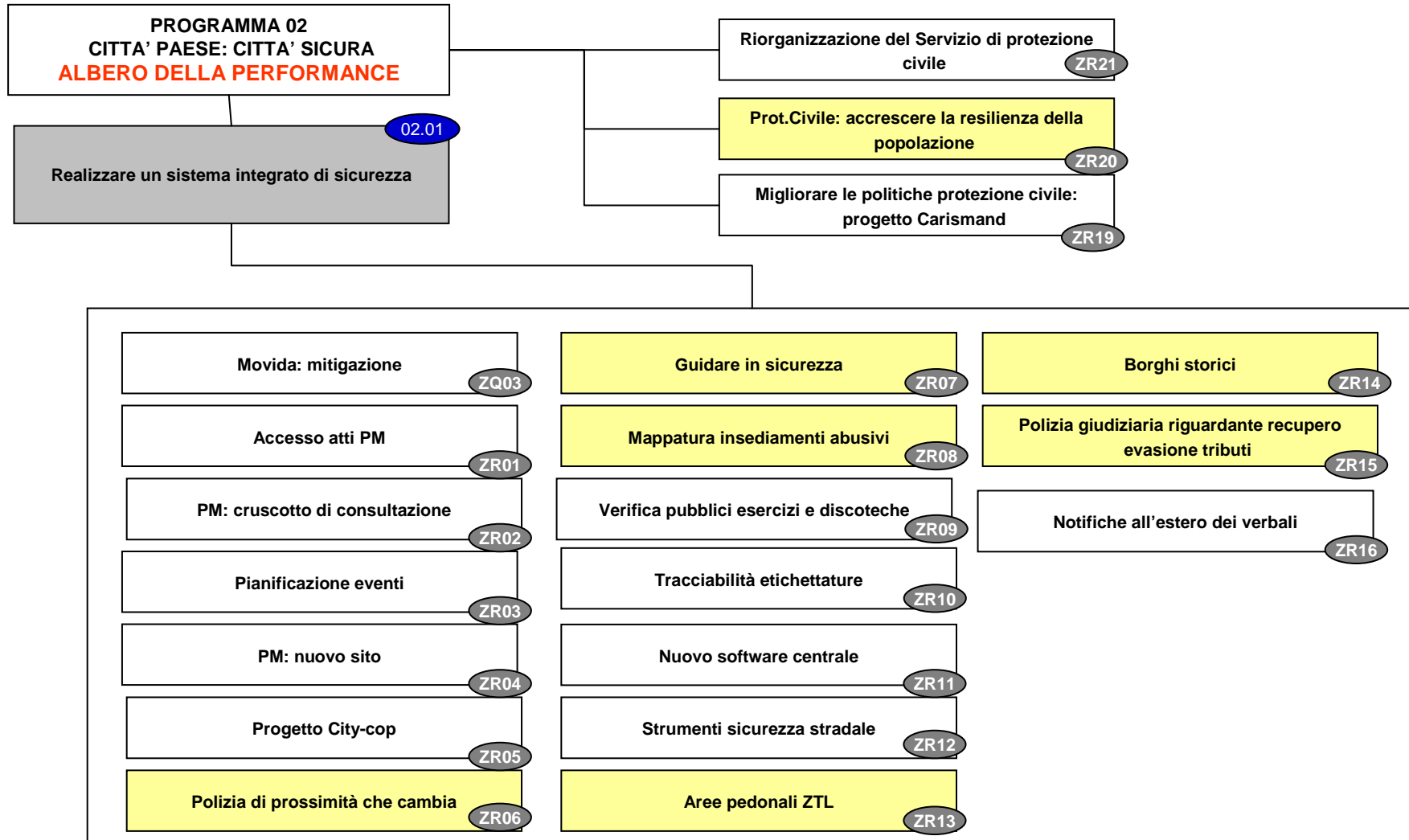

Obiettivi strategici: risultati nel dettaglio

ATTIVITA' ECONOMICHE	2015_ZQ03	Mitigazione degli effetti della Movida	ATTIVITA' PRODUTTIVE	ACHENZA LAURA	100
POLIZIA MUNICIPALE	2015_ZR01	Implementazione procedura accesso agli atti da parte dei cittadini	DIREZIONE CORPO POLIZIA MUNICIPALE	SENIGA MARCO ANDREA	100
POLIZIA MUNICIPALE	2015_ZR02	Realizzazione di un "cruscotto" di consultazione per il personale	DIREZIONE CORPO POLIZIA MUNICIPALE	SENIGA MARCO ANDREA	100
POLIZIA MUNICIPALE	2015_ZR03	Pianificazione e gestione dei festivi infrasettimanali e degli eventi eccezionali.	DIREZIONE CORPO POLIZIA MUNICIPALE	SENIGA MARCO ANDREA	100
POLIZIA MUNICIPALE	2015_ZR04	Realizzazione del nuovo sito web	DIREZIONE CORPO POLIZIA MUNICIPALE	SENIGA MARCO ANDREA	100
POLIZIA MUNICIPALE	2015_ZR05	Progetto europeo CITYCoP	DIREZIONE CORPO POLIZIA MUNICIPALE	SENIGA MARCO ANDREA	100
POLIZIA MUNICIPALE	2015_ZR06	Polizia di Prossimità: contatti, servizi appiedati mirati, progetti nelle scuole e parchi. Progetti su politiche della sicurezza.	DIREZIONE CORPO POLIZIA MUNICIPALE	SENIGA MARCO ANDREA	100



In evidenza

Polizia di prossimità:

- 107 servizi nei borghi nei quartieri;
- 15.635 servizi appiedati nelle zone contermini alla tramvia;
- 68 servizi a cavallo nei parchi (escluso parco delle Cascine);
- 69 servizi di controllo per C.d.S. nel parco delle Cascine.

Accesso agli atti PM: riduzione da 30 a 20 gg. dei tempi di risposta in mancanza di controinteressati.

POLIZIA MUNICIPALE	2015_ZR07	Repressione di comportamenti pericolosi durante la guida dei veicoli	VICE COMANDANTE VICARIO	SENIGA MARCO ANDREA	100
POLIZIA MUNICIPALE	2015_ZR08	Mappatura insediamenti abusivi	VICE COMANDANTE VICARIO	SENIGA MARCO ANDREA	100
POLIZIA MUNICIPALE	2015_ZR09	Controllo Pubblici Esercizi prioritariamente con attività di pubblico spettacolo e/o discoteche	VICE COMANDANTE VICARIO	SENIGA MARCO ANDREA	100
POLIZIA MUNICIPALE	2015_ZR10	Tracciabilità ed etichettatura della merce posta in vendita e conformità alle normative: prodotti alimentari, abbigliamento, giocattoli.	VICE COMANDANTE VICARIO	SENIGA MARCO ANDREA	100
POLIZIA MUNICIPALE	2015_ZR11	Miglioramento nuovo software di centrale operativa e dell'aspetto comunicativo degli eventi di traffico	VICE COMANDANTE VICARIO	SENIGA MARCO ANDREA	100
POLIZIA MUNICIPALE	2015_ZR12	Ricognizione strumentazioni in uso per migliorare l'efficacia in materia di sicurezza stradale	VICE COMANDANTE VICARIO	SENIGA MARCO ANDREA	100
POLIZIA MUNICIPALE	2015_ZR13	Aree pedonali ZTL permessi invalidi	VICE COMANDANTE VICARIO	SENIGA MARCO ANDREA	100
POLIZIA MUNICIPALE	2015_ZR14	Controlli nelle piazze e centri storici minori del territorio	VICE COMANDANTE VICARIO	SENIGA MARCO ANDREA	100
POLIZIA MUNICIPALE	2015_ZR15	Attività di Polizia Giudiziaria riguardante recupero evasione tributi	VICE COMANDANTE VICARIO	SENIGA MARCO ANDREA	100
POLIZIA MUNICIPALE	2015_ZR16	Stampa e notifica verbali di accertamento violazioni amministrative intestati a residenti all'estero	VICE COMANDANTE VICARIO	SENIGA MARCO ANDREA	100

In evidenza

Lotta all'abusivismo commerciale:

- 3.426 sequestri amministrativi con 140.870 pezzi;
- 154 sequestri penali con 1.785 pezzi.

Tutela della sicurezza stradale:

- 7.910 veicoli controllati;
- 2.853 verbali;
- 4.611 alcool test,



303 servizi mirati con moto in borghese,

- 7.957 pattuglie per controllo della viabilità nelle aree prospicienti i cantieri tramvia

Lotta alla evasione:

23 controlli/accertamenti

Lotta agli insediamenti abusivi

150 servizi complessivi

Tutela aree ZTL

- 229 servizi in Oltrarno

- 253 servizi nel quadrilatero romano



- 66 servizi in borghese per la verifica del corretto utilizzo dei permessi invalidi

Borghi e aree minori

215 i servizi espletati

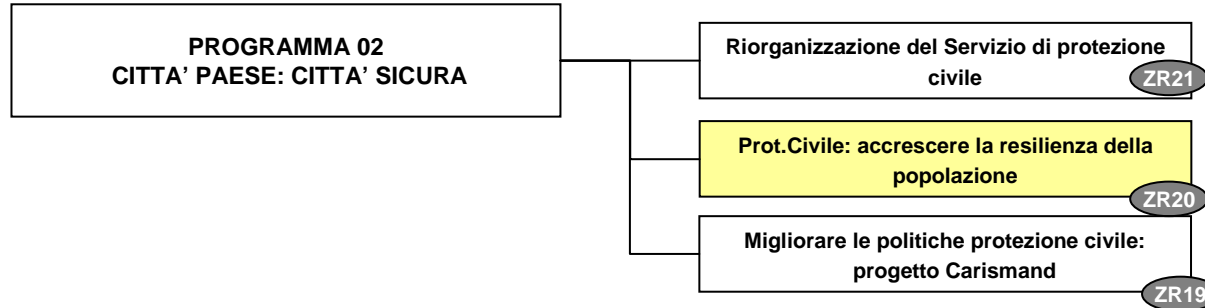
Obiettivi del programma: risultati



POLIZIA MUNICIPALE	2015_ZR19	Miglioramento delle politiche di protezione civile- Progetto Europeo Carismand	UFFICIO PROTEZIONE CIVILE	VERRUSIO PATRIZIA	100	
POLIZIA MUNICIPALE	2015_ZR20	Progetto UNISDR	UFFICIO PROTEZIONE CIVILE	VERRUSIO PATRIZIA	86,60	
POLIZIA MUNICIPALE	2015_ZR21	Riorganizzazione del servizio	UFFICIO PROTEZIONE CIVILE	VERRUSIO PATRIZIA	100	

Rispetto al progetto UNISDR(Ufficio delle Nazioni Unite che lavora per la riduzione del rischio in caso di calamità naturali, emergenze umanitarie, disastri ambientali o di altra natura) il Comune di Firenze è classificato tra le città resilienti e, pertanto, tenuto ad attivare politiche volte ad accrescere la capacità della riduzione del rischio delle catastrofi. L'obiettivo si sviluppa su due annualità. Nel 2015 sono stati fatti 8 incontri sul territorio e distribuiti 107.027 pieghevoli alla popolazione.

 Unica criticità è stata nel coinvolgimento dei quartieri, inferiore alle previsioni.

Programma 03 : la città metropolitana e i quartieri

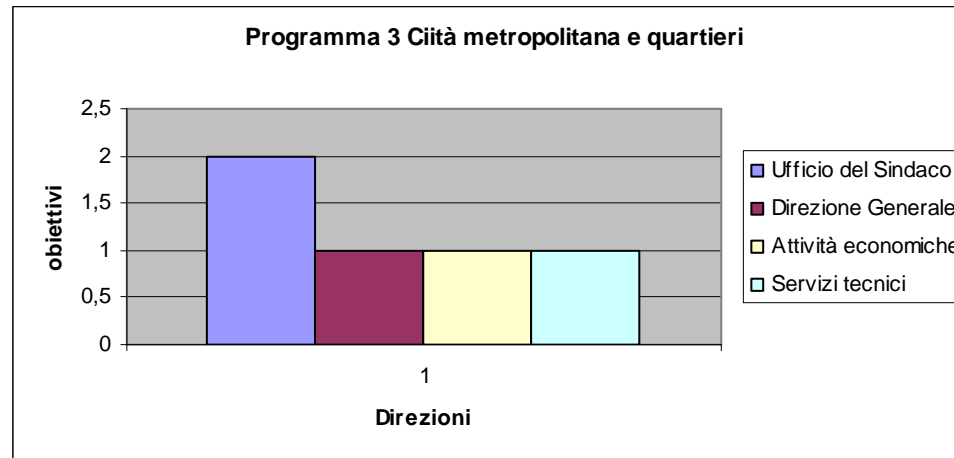

Il programma nel suo insieme conta solo sei obiettivi, oltre alla scheda di sintesi delle attività ordinarie del Servizio Quartieri, appartenente alla Direzione Ufficio del Sindaco.

La Direzione Generale è coinvolta sia con il Servizio Statistica, impegnato nella costituzione di un ufficio statistico metropolitano, che con il Servizio Europrogettazione e Ricerca di Finanziamenti nell'ottica della città metropolitana quale polo d'attrazione dello sviluppo territoriale, principale strumento per attrarre investimenti, dialogare con la dimensione internazionale, favorire la realizzazione di progetti strategici e partnership pubblico - private, favorendo la creazione di nuovi posti di lavoro.

I Servizi Tecnici vi partecipano in relazione alla gara per l'affidamento del servizio di distribuzione del gas da svolgersi in Ambito di Autorità Territoriale.

Coinvolta in minima parte anche la Direzione Nuove Infrastrutture e Mobilità, pur non avendo obiettivi collegati al programma in quanto collocati, per competenza prevalente, sotto altri programmi; in particolare essa è coinvolta per la progettazione e attuazione degli interventi previsti nel Piano Operativo Nazionale Città metropolitana tra cui l'implementazione dei sistemi di supervisione della mobilità su scala metropolitana, gli interventi di smart parking e di riqualificazione energetica degli impianti di illuminazione pubblica.

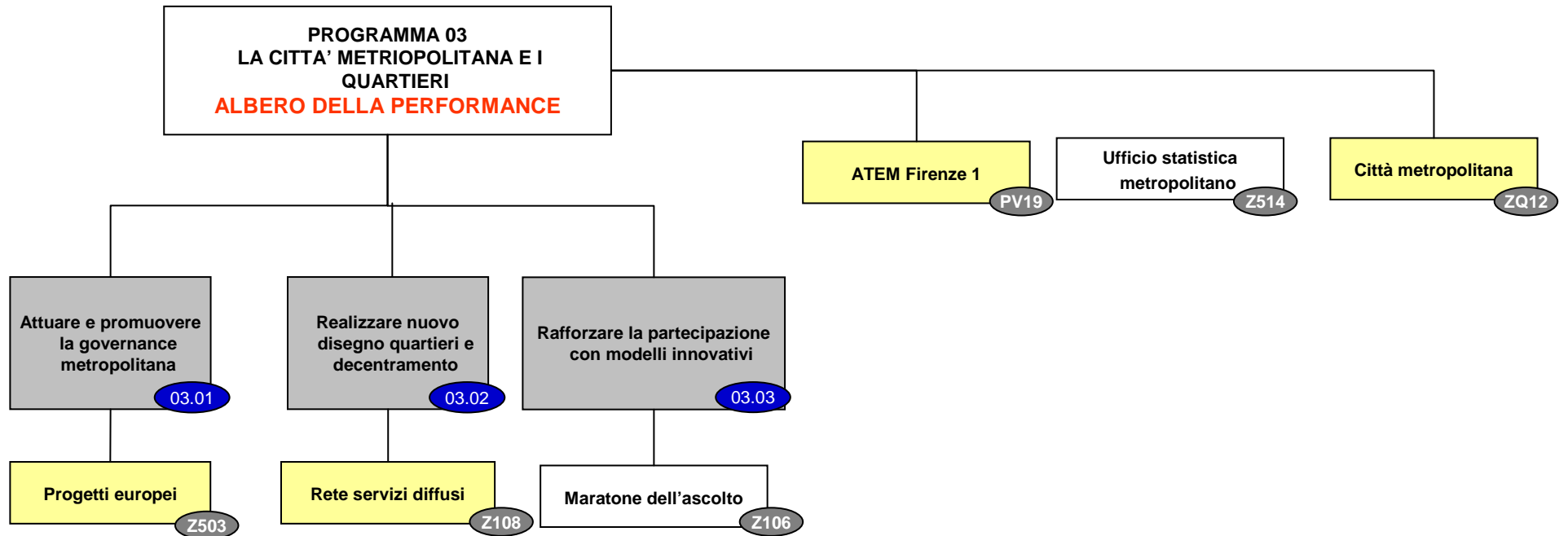

Obiettivi strategici: risultati nel dettaglio



DIREZIONE GENERALE	2015_Z503	Miglioramento e sviluppo delle attività di ricerca finanziamenti su fondi europei a gestione diretta	SERVIZIO EUROPROGETTAZIONE E RICERCA FINANZIAMENTI	PARENTI GIACOMO	100
--------------------	-----------	--	--	-----------------	-----

- 18 progetti già attivati;
- 25 nuove proposte progettuali, molte delle quali in collaborazione con l'Università di Firenze;
- Finanziato il progetto europeo REPLICATE..

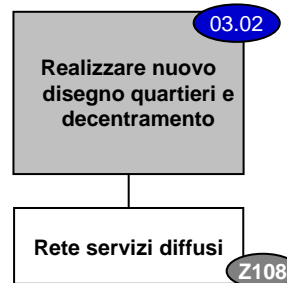

UFFICIO DEL SINDACO	2015_Z108	Rete dei Servizi diffusi agli sportelli di Quartiere.	SERVIZIO QUARTIERI	NENCIONI LUANA	100
---------------------	-----------	---	--------------------	----------------	-----

Attivato il servizio di consegna di certificati anagrafici e di atti di stato civile : 97 certificati rilasciati Quartieri 2,3,5.



Sono stati coinvolti anche diversi soggetti privati, quali tabaccai, circoli, associazioni (30 associazioni aderenti) ubicati nelle varie frazioni cittadini quali punti di rilascio delle certificazioni anagrafiche o altri servizi già disponibili online e sono state coinvolte le più numerose comunità straniere presenti in città.



UFFICIO DEL SINDACO	2015_Z106	Organizzazione maratone dell' ascolto	UFFICIO DEL SINDACO	SANTORO FRANCESCA	100
---------------------	-----------	---------------------------------------	---------------------	-------------------	-----

- 3 maratone organizzate "Lupi di Toscana" - "Firenze Semplice e Digitale" – "Firenze World Heritage: Il piano di gestione di Firenze patrimonio mondiale"
- presenza media :180 persone

Obiettivi del programma: risultati

ATTIVITA' ECONOMICHE	2015_ZQ12	Servizi di sviluppo economico e turismo in ambito di città metropolitana	DIREZIONE ATTIVITA' ECONOMICHE E TURISMO	DE SIERVO LUCIA	100	
SERVIZI TECNICI	2014_PV19	A.Te.M. Firenze 1 (Ambito Territoriale Minimo)	DIREZIONE SERVIZI TECNICI	MAZZONI MICHELE	100	
DIREZIONE GENERALE	2015_Z514	Ufficio statistica della città metropolitana	SERVIZIO STATISTICA E TOPONOMASTICA	INNOCENTI RICCARDO	100	

In evidenza

- attivato un tavolo SUAP di città metropolitana per la condivisione delle procedure amministrative in materia di turismo e sviluppo economico.
- presentato il progetto "Suap Metro Network" (Network metropolitano degli sportelli unici per le attività produttive).
- svolte due indagini di customer satisfaction : una sul turismo di città metropolitana, nel cui ambito sono stati 100 i questionari restituiti, e una on line sui servizi all'impresa città metropolitana con 25 questionari restituiti sui 50 distribuiti.
- A.Te.M. Firenze 1: Il Comune è stazione appaltante della gara del servizio di distribuzione del gas a seguito di delega ottenuta dai 16 Comuni dell'Ambito Territoriale. Come deliberato dalla Giunta in data 11.9.2015 il Comune gestisce congiuntamente anche la gara per i Comuni dell'Atem 2. Nel 2015 le attività sono state:
 - redazione e relativa pubblicazione del bando di gara per l'acquisizione delle candidature e per l'affidamento advisor;
 - acquisizione dei dati tecnici - amministrativi da parte del gestore uscente e incameramento fondi come rimborso oneri di gara;
 - accorpamento ATEM Firenze 1 e Firenze 2;
 - conclusione procedura ristretta per l'affidamento del servizio di supporto per la determinazione del valore di rimborso al gestore uscente e per l'espletamento della gara del gas.
- Ufficio statistica città metropolitana: presentato il progetto e predisposta la bozza di convenzione

Programma 04 : la città della cultura europea e internazionale

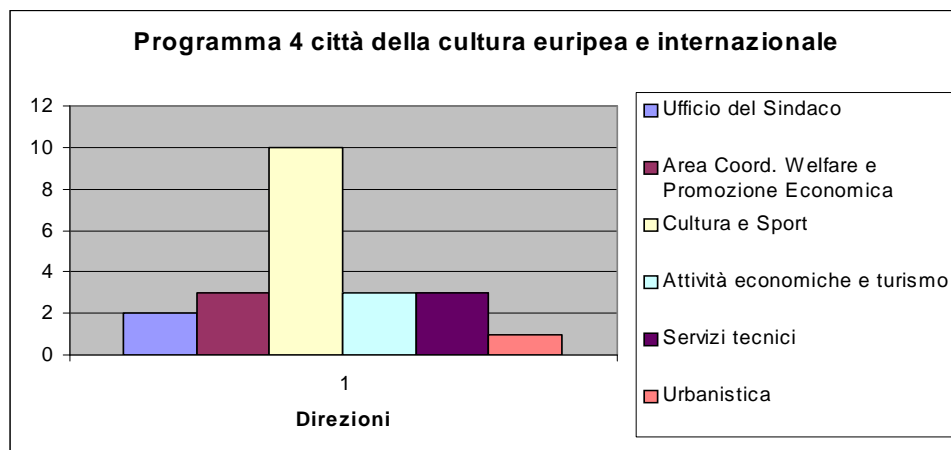

Il programma è dedicato essenzialmente alla cultura e comprende, con l'eccezione del Servizio Sport, tutte le schede servizio afferenti alla Direzione Cultura, Turismo e Sport e alla relativa area di Coordinamento Welfare e Promozione Economica. Coinvolti anche l'Area Sviluppo Urbano e i Servizi Tecnici con il Servizio Belle Arti e Fabbrica di Palazzo Vecchio, in particolare per le attività volte ad ampliare la fruibilità dei luoghi della cultura e per quelle collegate al nuovo teatro dell'Opera, in relazione al quale è stato predisposto e definito il progetto di completamento con la realizzazione dell'Auditorium e della dotazione scenotecnica dell'intero complesso teatrale.

In considerazione del legame tra cultura, sviluppo, economia e turismo è coinvolta nel programma anche la Direzione Attività Economiche e Turismo per tutta la parte dedicata al turismo e alla promozione economica.

Centrale è stato il tema dei grandi eventi: dall'Expo, a Firenze Capitale, ai 750 anni dalla nascita di Dante, alla visita del Papa. Alla loro organizzazione hanno collaborato diverse Direzioni con il coordinamento dell'Ufficio del Sindaco.

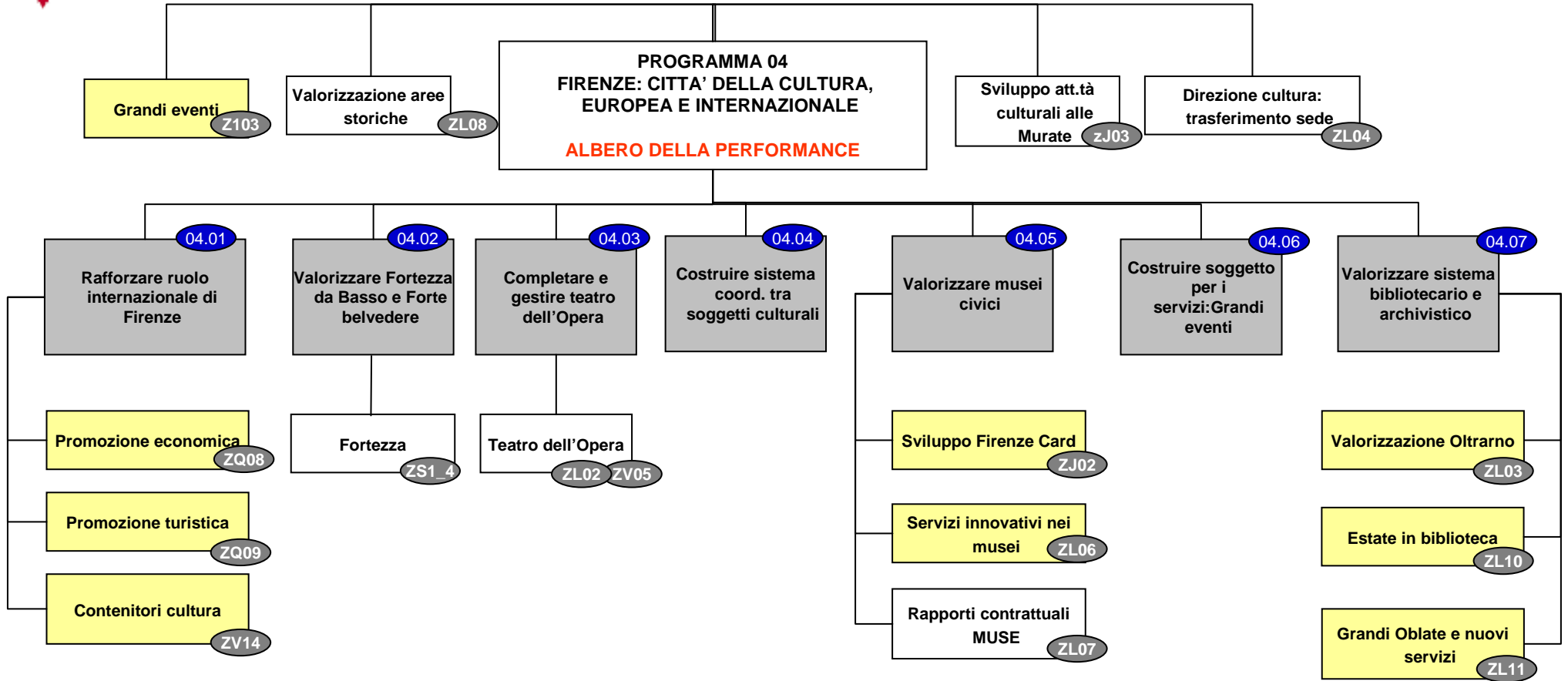

Rispetto alla valorizzazione della Fortezza coinvolta la Direzione Urbanistica per il ruolo di coordinamento dell'iter di approvazione del piano di recupero di iniziativa pubblica.

Come si rileva dall'albero della performance che segue due obiettivi strategici di questo programma non hanno avuto, per il 2015, obiettivi operativi di PEG collegati. Rispetto allo strategico volto alla costituzione di un unico polo culturale con un soggetto che possa mettere insieme la gestione della Teatro del Maggio, della Leopolda e della Fortezza, le azioni sono state di carattere politico.

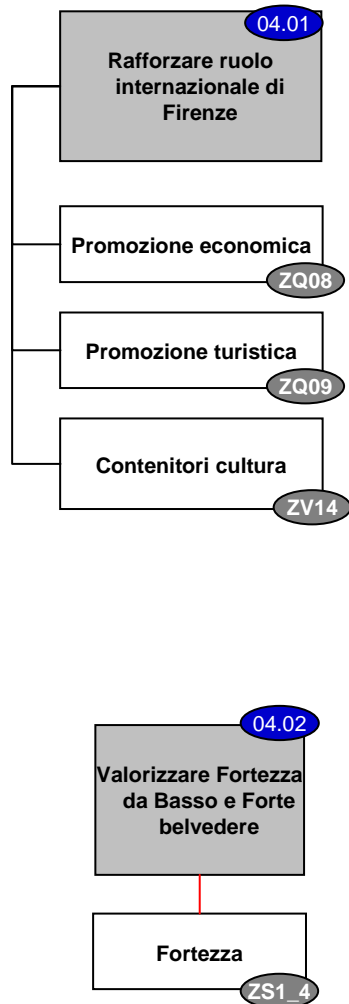

Obiettivi strategici: risultati nel dettaglio





ATTIVITA' ECONOMICHE	2015_ZQ08	Valorizzazione e promozione della attività produttive, del commercio e dell'artigianato artistico, dell'innovazione e delle eccellenze.	SERVIZIO PROMOZIONE ECONOMICA TURISTICA E LAVORO	FALLANI MARTA	100	
ATTIVITA' ECONOMICHE	2015_ZQ09	Servizi di accoglienza e di promozione della destinazione Firenze	SERVIZIO PROMOZIONE ECONOMICA TURISTICA E LAVORO	FALLANI MARTA	98,;	
SERVIZI TECNICI	2015_ZV14	CONTENITORI DELLA CULTURA E DOCUMENTI DELLA STORIA	BELLE ARTI E FABBRICA DI PALAZZO VECCHIO	CASELLI GIORGIO	100	

- "Vecchio Conventino": emesso un bando pubblico per la selezione di un progetto integrato finalizzato alla promozione dell'artigianato artistico fiorentino. Conclusa l'istruttoria dei progetti pervenuti.
- Promozione turistica: selezionato il soggetto partner nelle azioni di sostegno al settore congressuale e alla promozione di Firenze come wedding destination;
- Implementazione del progetto di segnaletica turistica;
-  Osservatorio Turistico di Destinazione: l'individuazione del progetto di ricerca si è chiusa con lieve ritardo rispetto alle previsioni;
- Evento FLIGHT2015;
- Evento l'Italia per EXPO;
- Contenitori della cultura: riaperto il camminamento sulle mura di Porta Romana chiuse da almeno 10 anni, al termine di un percorso di riqualificazione dell'Oltrarno (pedonalizzazione di Piazza del Carmine e valorizzazione);
- Aperti nuovi spazi alla biblioteca delle Oblate con inaugurazione della sala conferenze il 3/6/2015;
- Teatro della Pergola: redazione dei progetti impiantistici e di restauro del III Lotto lavori finanziati con fondi regionali per il completamento della messa a norma del teatro che, fra l'altro, è stato dichiarato teatro nazionale. Portate a compimento le lavorazioni del II lotto lavori;
- Torre della Zecca: conclusi i lavori di restauro della struttura dotandola di un percorso di salita in sicurezza al fine di renderla accessibile ai visitatori.

URBANISTICA	2015_ZS1_4	Coordinamento iter di approvazione del piano di recupero di iniziativa pubblica Fortezza da Basso	PIANIFICAZIONE URBANISTICA	FANFANI STEFANIA	100	
-------------	------------	---	----------------------------	------------------	-----	---

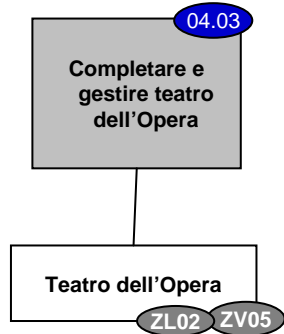

Approvato il piano di recupero il 18 dicembre. In data 31 dicembre presa d'atto esito positivo delle indagini geologiche.

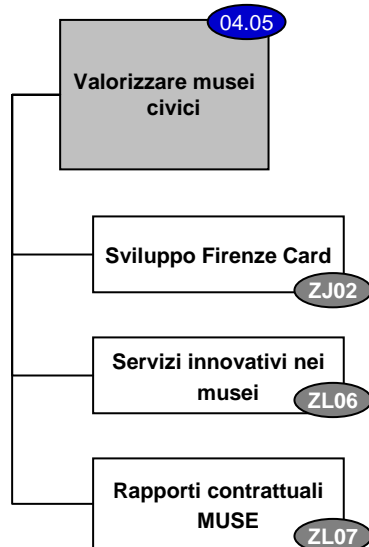

CULTURA	2015_ZL02	Nuovo Teatro dell'Opera - definizione delle modalità di gestione degli spazi mediante apposita convenzione	DIREZIONE CULTURA E SPORT	FARSI GABRIELLA	10C	
SERVIZI TECNICI	2015_ZV05	Teatro dell'Opera - Attività finalizzata alla gestione e manutenzione del complesso	GESTIONE E MANUTENZIONE	CIONI FILIPPO	10C	

Definito lo schema di convenzione per la gestione dell'immobile Opera di Firenze tra Comune - proprietario dell'immobile - e Fondazione del Maggio Musicale Fiorentino - che in base all'accordo di programma ha sede presso il nuovo Teatro dell'Opera -



AREA WELFARE	2015_ZJ02	Sviluppo progetto Firenze card	AREA DI COORDINAMENTO WELFARE E PROMOZIONE ECONOMICA	NEBBAI SONIA	100	
CULTURA	2015_ZL06	Attivazione servizi innovativi finalizzati alla migliore fruizione dei percorsi museali nei Musei Civici	MUSEI COMUNALI ED EVENTI	VALDEVIES CARMELA	100	
CULTURA	2015_ZL07	Analisi e predisposizione di nuovo modello di rapporto contrattuale con l'associazione Muse per la gestione dei servizi di valorizzazione	MUSEI COMUNALI ED EVENTI	VALDEVIES CARMELA	100	

Firenze card





- differenziazione della Card musei in due tipologie: Firenze card e FirenzeCard + comprendente i prodotti/servizi complementari da vendere su richiesta insieme alla Card ;
- 72 musei aderenti alla Firenze Card;
- Oltre 100.000 Card vendute.

Fruizione dei musei

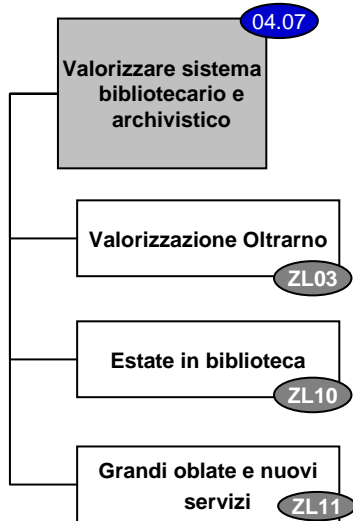
- ✓ Attivata sul portale la prenotazione on line dei servizi dei musei civici;
- ✓ *Museo '900* : collaudata con l'Associazione MUSE la nuova app bambini per la fruizione del percorso di visita;
- ✓ Affidato a MUSE dal 01/12/15 il servizio di biglietteria integrata alle attività di Infopoint e di valorizzazione per i Musei civici;
- ✓ Museo di Palazzo Vecchio: supporto alla fruizione degli ambienti di Palazzo Vecchio del progetto "Museo per Tutti": incremento del 19% degli ingressi al Museo di Palazzo Vecchio (824.170 nel 2015 /691.996 nel 2014);
- mostra di Sala d'Arme e degli Arazzi nel salone dei Duecento (riuniti, in occasione dell'Expo, i venti arazzi medicei).



CULTURA	2015_ZL03	Valorizzazione culturale dell'Oltrarno - complesso ex Leopoldine di Piazza Tasso	DIREZIONE CULTURA E SPORT	FARSI GABRIELLA	100	
CULTURA	2015_ZL10	E-state in biblioteca	BIBLIOTECHE, ARCHIVI E MANIFESTAZIONI	FARSI GABRIELLA	100	
CULTURA	2015_ZL11	Progetto Grandi Oblate. Apertura nuova Thouar. Nuovi servizi per avvicinare maggiormente le biblioteche al territorio. Collaborazioni con il volontariato. Implementazione servizio prestito interbibliotecario e catalogazione di Rete.Firenze Capitale	BIBLIOTECHE, ARCHIVI E MENIFESTAZIONI	FARSI GABRIELLA	100	

Oltrarno





- Numerose iniziative culturali svolte nel complesso delle ex Leopoldine in particolare inerenti il 150° Anniversario di Firenze Capitale d'Italia;
- Assegnazioni estive di due significative piazze dell'Oltrarno, Piazza Tasso e Piazza del Carmine, a due soggetti culturali che hanno realizzato una nutrita programmazione di attività ed iniziative;
- 105 le attività culturali effettuate nel corso dell'anno.

Biblioteche



- inaugurata la biblioteca Pietro Thouar in Oltrarno con l'uso del chiostro per le attività sia della biblioteca che rivolte alla cittadinanza e anche con il supporto e coinvolgimento del centro anziani e l'associazione Anpi (17 i progetti culturali tra la biblioteca e il chiostro).
- + 25% i partecipanti alle iniziative di Estate in biblioteca
- Biblioteca delle Oblate:
 - messa a regime di due nuovi spazi al piano terra inaugurati in giugno 2015: (una sala conferenze per 200 persone e la nuova sala accoglienza).
 - aperto nuovo punto prestito in centro commerciale, partner biblioteca Luzi: prestiti effettuati ca. 1.000.
- Implementazione servizi on line: 2.300 accessi web alle attività del sistema bibliotecario dell'area fiorentina.

Obiettivi del programma: risultati

CULTURA	2015_ZL04	Trasferimento della sede della Direzione Cultura	DIREZIONE CULTURA E SPORT	FARSI GABRIELLA	97,6	
CULTURA	2015_ZL08	Valorizzazione aree storiche	MUSEI COMUNALI ED EVENTI	VALDEVIES CARMELA	100	
UFFICIO DEL SINDACO	2015_Z103	Firenze Capitale e Grandi Eventi a Firenze	UFFICIO DEL SINDACO	SANTORO FRANCESCA	100	
AREA WELFARE	2015_ZJ03	Sviluppo attività culturali ed economiche ubicate nel complesso delle Murate.	AREA DI COORDINAMENTO WELFARE E PROMOZIONE ECONOMICA	NEBBIAI SONIA	100	

 ➤ Con lieve ritardo sulle previsioni , dovuto al prolungamento delle attività edilizie, sono stati trasferiti gli uffici della Direzione Cultura da via Ghibellina in via Garibaldi e liberato Palazzo Vivarelli Colonna per consegnarlo alla proprietà libero da persone e cose in ottimo stato di decoro e manutenzione.

➤ Valorizzazione delle aree storiche: l'obiettivo biennale (2015-2016) si è concretizzato, nel primo anno di attuazione, in azioni di studio e proposta di modifica della della disciplina per l'occupazione temporanea di aree di interesse storico artistico della città e per l'uso temporaneo di ambienti monumentali del Comune da parte di soggetti privati.

➤ Grandi eventi:

- celebrazioni dei 150 anni di Firenze Capitale;
- visita del Papa alla città;
- vertice Nato sul Mediterraneo;
- convegno per la Pace dei Sindaci di tutto il mondo;
- eventi Expo;
- 550° anniversario Dante .

➤ Le Murate:i approvati alla fine dell'anno in Giunta gli indirizzi per il completamento del recupero ed della valorizzazione.

Programma 5 : un nuovo volto della città

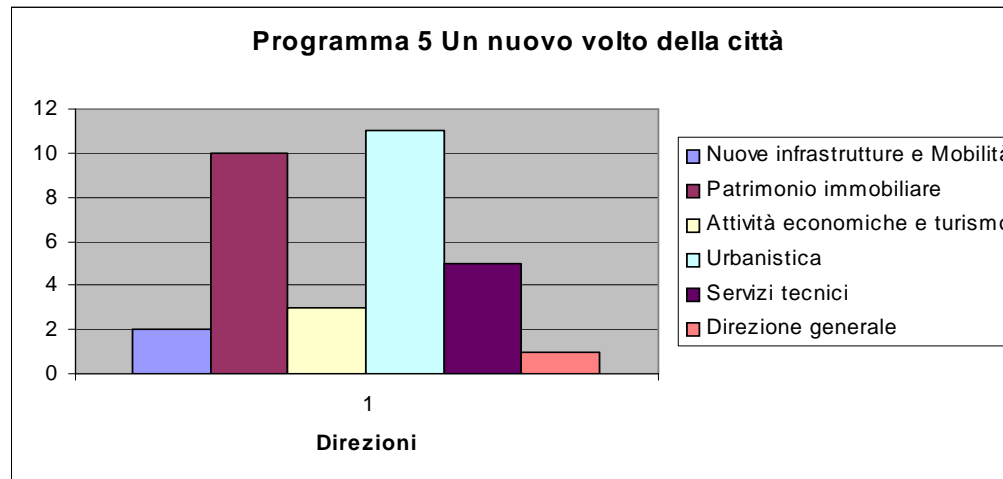

Il programma coinvolge prioritariamente la Direzione Urbanistica di cui raccoglie tutte le schede di sintesi dei Servizi. Un ruolo importante gioca anche la Direzione Patrimonio con 10 obiettivi, collegati in particolare al tema del federalismo demaniale e alla gestione degli immobili comunali.

La Direzione Servizi Tecnici ha contribuito alla sua realizzazione svolgendo un ruolo di coordinamento nella conservazione e valorizzazione del patrimonio storico cittadino in sinergia con privati e cittadini e come Direzione competente alla manutenzione degli immobili.

Le Attività Economiche, le Nuove Infrastrutture e la Direzione Generale hanno un ruolo marginale rispettivamente con riferimento alla definizione di un programma di uso mercatale degli spazi pubblici e al riassetto della disciplina degli impianti pubblicitari, alla riqualificazione di aree cittadine e dell'arredo urbano e all'implementazione del progetto "Invest in Florence" volto a valorizzare le opportunità di trasformazione della città offerte dal nuovo strumento urbanistico e ad attrarre investitori qualificati.

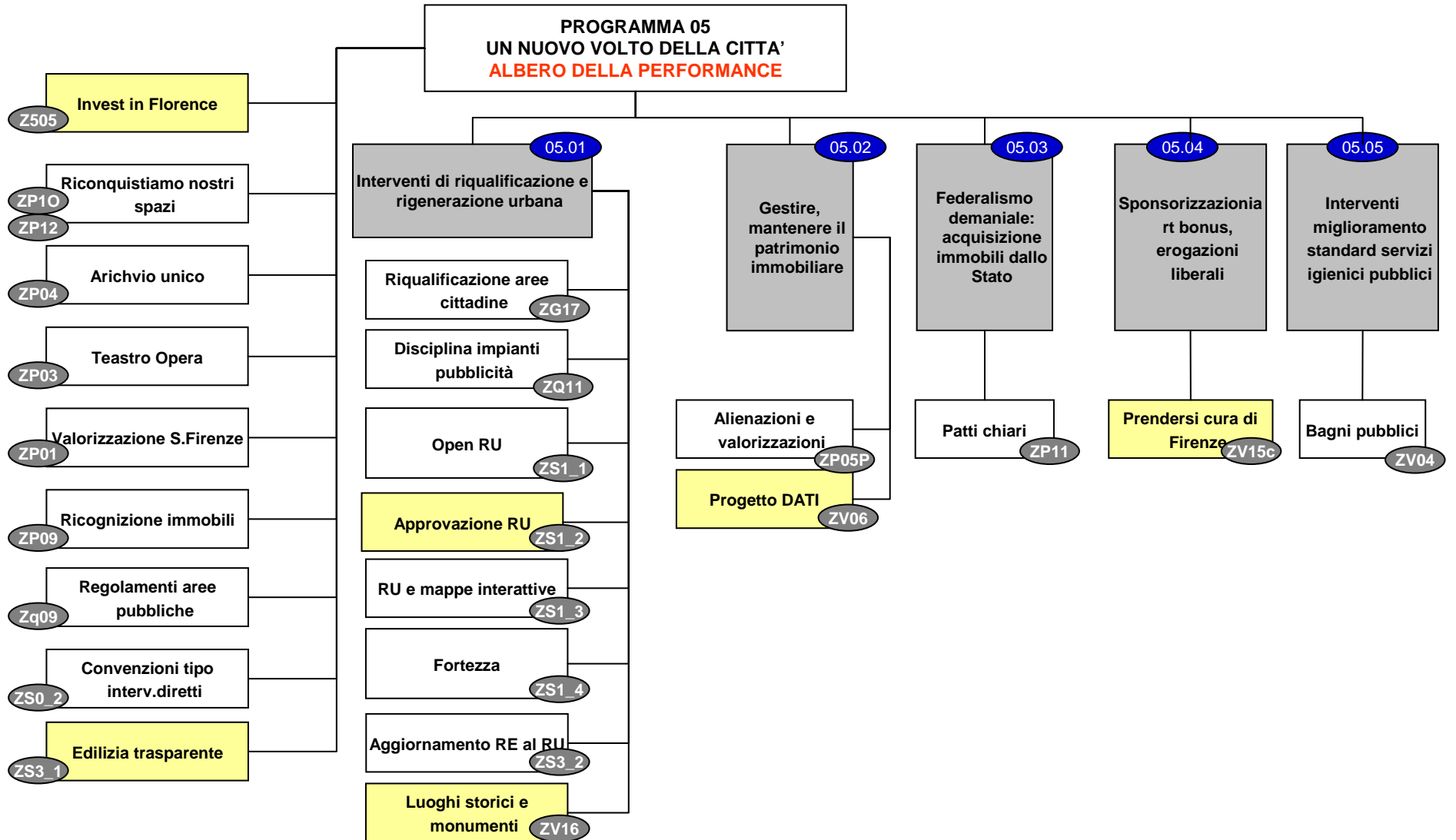

Obiettivi strategici: risultati nel dettaglio

<div style="border: 1px solid black; padding: 5px; background-color: #e0e0e0;"> Interventi di riqualificazione e rigenerazione urbana 05.01 </div>						
<div style="border: 1px solid black; padding: 5px;"> Riqualificazione aree cittadine ZG17 </div>	NUOVE INFR.TURE	2015_ZG17	Riqualificazione aree cittadine	SERVIZIO PROGRAMMAZION E MOBILITA' E PISTE CICLABILI	CARONE GIUSEPPE	100
<div style="border: 1px solid black; padding: 5px;"> Disciplina impianti pubblicità ZQ11 </div>	ATTIVITA' ECONOMICHE	2015_ZQ11	Riassetto della disciplina degli impianti pubblicitari in città	COMMERCIO AREE PUBBLICHE OCCUPAZIONE SUOLO PUBBLICO E TAXI	LASTRUCCI MARIA FRANCESCA	100
<div style="border: 1px solid black; padding: 5px;"> Open RU ZS1_1 </div>	URBANISTICA	2015_ZS1_1	Open Regolamento Urbanistico	PIANIFICAZIONE URBANISTICA	FANFANI STEFANIA	100
<div style="border: 1px solid black; padding: 5px;"> Approvazione RU ZS1_2 </div>	URBANISTICA	2015_ZS1_2	Approvazione Regolamento Urbanistico	PIANIFICAZIONE URBANISTICA	FANFANI STEFANIA	100
<div style="border: 1px solid black; padding: 5px;"> RU e mappe interattive ZS1_3 </div>	URBANISTICA	2015_ZS1_3	Regolamento Urbanistico e mappe interattive.	PIANIFICAZIONE URBANISTICA	FANFANI STEFANIA	100
<div style="border: 1px solid black; padding: 5px;"> Fortezza ZS1_4 </div>	URBANISTICA	2015_ZS1_4	Piano di recupero Fortezza da Basso	PIANIFICAZIONE URBANISTICA	FANFANI STEFANIA	100
<div style="border: 1px solid black; padding: 5px;"> Aggiornamento RE al RU ZS3_2 </div>	URBANISTICA	2015_ZS3_2	Regolamento edilizio e regolamento urbanistico	EDILIZIA PRIVATA	FANCELLI ELISABETTA	100
<div style="border: 1px solid black; padding: 5px;"> Luoghi storici e monumenti ZV16 </div>	SERVIZI TECNICI	2015_ZV16	Valorizzare i luoghi storici e i monumenti cittadini	BELLE ARTI E FABBRICA DI PALAZZO VECCHIO	CASELLI GIORGIO	100



➤ Approvato dal Consiglio Comunale il regolamento urbanistico in data 2 aprile 2015, volano determinante per la realizzazione degli interventi di rigenerazione qualificata dell'ambiente urbano. Sono state pubblicate le nuove mappe interattive ed attivato un servizio di orientamento e consultazione rivolto al pubblico specificamente dedicato alla nuova strumentazione; è stata condotta una procedura di gara per la fornitura del sistema informativo per la consultazione e la certificazione degli strumenti urbanistici comunali denominato "WebRU". La fornitura è stata aggiudicata in data 14 dicembre;

➤ Discipline comunali in materia di attività economiche:

- occupazioni di suolo pubblico per il ristoro all'aperto : nuovo protocollo d'intesa con il Mibact e nuovo Piano avente valenza di regolamento, approvato il 13 aprile in Consiglio e relativo disciplinare tecnico e procedurale, approvato in Giunta il 18 agosto;
- modifica del regolamento sulla pubblicità e nuova disciplina in materia, approvata in Consiglio il 23 marzo con eliminazione della tipologia "Gonfaloni";
- approvata la graduatoria degli operatori di commercio su area pubblica per la scelta dei posteggi nell'ambito della riorganizzazione dei mercati turistici "San Lorenzo" e "Madonna degli Aldobrandini".

➤ Interventi di rigenerazione urbana : luoghi e monumenti storici:

- Piazza del Carmine: la pedonalizzazione ha rappresentato il primo tassello del complessivo piano che riguarda l'intero quartiere di Oltrarno; è stato presentato il progetto di valorizzazione della piazza alla Soprintendenza per la successiva approvazione;
- "Piano di recupero della Fortezza" e viabilità complementare ai lavori della Tramvia : studiate varie soluzioni progettuali per il trasferimento dell'opera del Mastero Ceroli "Silenzio, ascoltate!": la soluzione individuata quella di collocare detta opera d'arte all'interno del giardino della Fortezza da Basso. Portato in approvazione a fine esercizio il progetto relativo alla nuova installazione.
- Complesso San Firenze: definita e conclusa la procedura di autorizzazione presso la competente Soprintendenza per la concessione di porzione del piano terreno e primo alla Fondazione Zeffirelli per la realizzazione di una Istituzione culturale.

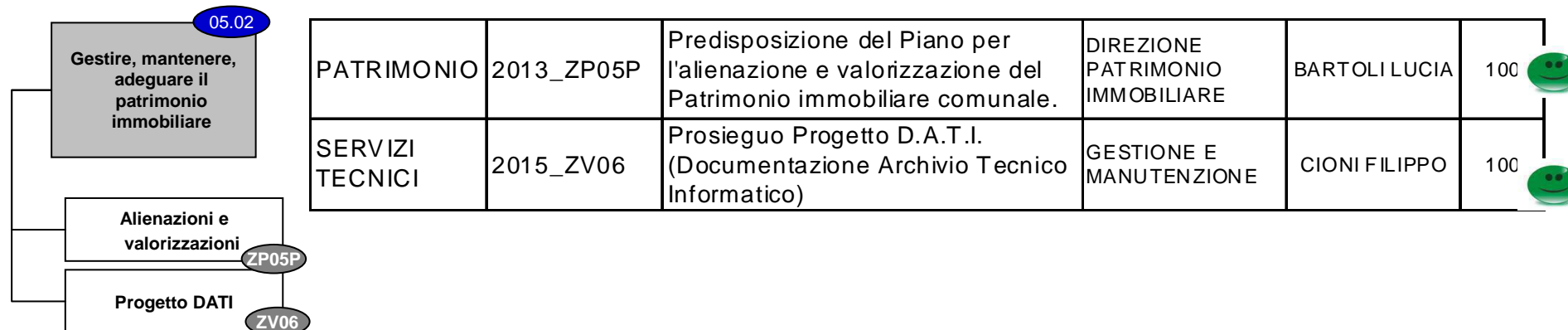

Piano per alienazione e valorizzazione del patrimonio immobiliare: previste nuove concessioni di valorizzazione per realizzare una serie di servizi a supporto all'interno del nuovo Teatro dell'Opera e altre valorizzazioni degli immobili di proprietà comunale finalizzate al recupero degli stessi e ad un migliore utilizzo a beneficio della cittadinanza. (Via De Andrè-Via Lorenzini-Le Rampe).

Progetto D.A.T.I.: nasce dalla necessità di raccogliere ed archiviare in maniera organica la documentazione tecnica relativa ad ogni edificio in manutenzione all'Amministrazione. E' stato creato lo scadenziario delle attività inerenti gli obblighi normativi collegate alla gestione di ciascun immobile ed avviata l'attività di inserimento dati. Implementato il programma con la possibilità da parte dei soggetti interessati (quali ad esempio Presidi delle scuole, R.S.P.P., ecc.) di poter visualizzare ed eventualmente stampare documenti quali certificazioni, planimetrie, ecc.. Avviata l'attività di trasferimento dei documenti cartacei negli archivi della Direzione, secondo la codifica unica individuata nel programma.



PATRIMONIO	2015_ZP11	Patti chiari	DIREZIONE PATRIMONIO IMMOBILIARE	BARTOLI LUCIA	100	
SERVIZI TECNICI	2015_ZV15	Prendersi cura di Firenze	BELLE ARTI E FABBRICA DI PALAZZO VECCHIO	CASELLI GIORGIO	100	
SERVIZI TECNICI	2015_ZV04	Bagni pubblici	GESTIONE E MANUTENZIONE	CIONI FILIPPO	100	

Federalismo demaniale (patti chiari): disposta l'acquisizione a titolo non oneroso dei beni appartenenti al demanio dello Stato: immobile posto in Firenze, Via Luciano Manara 12 – Ex Casa del fascio Menabuoni e l'intero compendio immobiliare posto in Firenze, Via di Scandicci 320/A, denominato Caserma Generale G.Gonzaga, compresa la porzione denominata "Palazzina di Comando"(CC.2015/45). In data 28 Maggio 2015 è stato sottoscritto il Verbale di consegna anticipata da parte dell'Agenzia del Demanio dell'ex Caserma Gonzaga.

Sono stati altresì perfezionati ulteriori trasferimenti di immobili : ex casa del fascio di via Senese, appartamenti di via Laura, via Ser Ventura Monachi e via del Saletto, Campo Sportivo di via Accursio, Scuola Salviati di via Bolognese, sedime scolastico di via Mannelli, quota di proprietà scuola Materna Sansovino e quota di proprietà Scuola Materna Pio Fedi.









Prendersi cura di Firenze



Obiettivo è attivare canali di comunicazione con cittadini e strutture private interessabili alle partnership in materia di conservazione dei beni culturali, con conseguente incremento delle risorse disponibili per detti fini. L'attività fa capo ai Servizi Tecnici e ha coinvolto numerose Direzioni: Ufficio del Sindaco, Cultura, Direzione Generale, Risorse finanziarie.

- Definiti i criteri atti di indirizzo e di disposizione delle modalità operative di applicazione dell'Art Bonus
- 11 i progetti finanziati con risorse provenienti da privati (erogazioni liberali, art bonus e sponsorizzazioni).
- Organizzati eventi comunicativi di promozione dell'Art Bonus (conferenza stampa del Sindaco in data 29 gennaio 2015; workshop, in data 6 marzo, alla presenza del Ministro della Cultura con il coinvolgimento, tra gli altri, della Camera di Commercio e l'Ordine dei Commercialisti).
- progettato il portale unico destinato ad integrare in modo coordinato i contenuti relativi alle erogazioni liberali rientranti nella disciplina Art Bonus e i contenuti relativi alle sponsorizzazioni, già presenti sul portale "Florence I Care".

Obiettivi del programma: risultati

DIREZIONE GENERALE	2015_Z505	Invest in Florence	DIREZIONE GENERALE	PARENTI GIACOMO	100	
PATRIMONIO	2015_ZP10	Riconquistiamo i nostri spazi	SERVIZIO GESTIONE PATRIMONIO	CERCHIARINI STEFANO	100	
PATRIMONIO	2015_ZP12	Riconquistiamo i nostri spazi	DIREZIONE PATRIMONIO IMMOBILIARE	BARTOLI LUCIA	100	
PATRIMONIO	2015_ZP04	Archivio unico comunale, un'idea progettuale.	DIREZIONE PATRIMONIO IMMOBILIARE	BARTOLI LUCIA	90	
PATRIMONIO	2015_ZP03	Caffetteria, bookshop e attività commerciali al nuovo Teatro dell'Opera.	DIREZIONE PATRIMONIO IMMOBILIARE	BARTOLI LUCIA	100	
PATRIMONIO	2015_ZP01	Valorizzazione complesso S.Firenze	DIREZIONE PATRIMONIO IMMOBILIARE	BARTOLI LUCIA	100	
PATRIMONIO	2015_ZP09	Ricognizione immobili comunali in uso ad associazioni e organismi senza fini di lucro.	SERVIZIO GESTIONE PATRIMONIO	CERCHIARINI STEFANO	100	
URBANISTICA	2015_ZS0_2	Procedura relativa a compensazioni in interventi diretti convenzionati	DIREZIONE URBANISTICA	PALLADINO DOMENICO	100	
URBANISTICA	2015_ZS3_1	Edilizia trasparente	EDILIZIA PRIVATA	FANCELLI ELISABETTA	100	



25 le schede complessive aggiunte/modificate al dossier "Invest in Florence" relative ad aree previste in sede di approvazione del regolamento urbanistico E' stato prodotto un avviso pubblico per raccogliere ulteriori proposte da privati in possesso di edifici e complessi inutilizzati o sottoutilizzati

Edilizia trasparente:

- implementato lo sportello informativo telematico ed elaborati supporti tecnici per facilitare la comprensione e l'applicazione della disciplina edilizia e urbanistica ed effettuata attività formativa interna;
- implementazione dei servizi offerti in modalità di telematica con la procedura a deposito;
- informatizzazione dei fascicoli di ispezione e delle pratiche di condono in corso di trattazione, per una più agevole consultazione da parte del personale e degli utenti.

Teatro dell'Opera: aggiornamento catastale e pubblicazione nel dicembre 2015 del bando per l'assegnazione a terzi di alcune porzioni del complesso immobiliare del Teatro dell'Opera mediante concessione di valorizzazione e utilizzazione a fini economici.

Complesso immobiliare San Firenze: definita e conclusa la procedura di autorizzazione presso la competente Soprintendenza, per la concessione di porzione del piano terreno e primo alla Fondazione Zeffirelli, nonché per la concessione degli ulteriori spazi dell' Ex Tribunale prevista nell'ambito delle concessioni di valorizzazione.

Spazi in uso ad associazioni: conclusa l'attività del gruppo di lavoro incaricato di procedere all'individuazione degli spazi oggi in uso ad associazioni, ad esse nel tempo assegnati e/o consegnati dai vari uffici e direzioni, inclusi i Quartieri. La relativa relazione finale è stata trasmessa all' Amministrazione Comunale.

Archivio unico comunale: conclusa la ricognizione del materiale presente nell'archivio dell'immobile di Via dell'Anguillara con conseguente scarto degli atti per cui non sussisteva più l'obbligo e/o la necessità di conservazione.



E' mancata la presentazione della bozza di atto di indirizzo della Giunta con il quale si delinea un percorso di fattibilità verso l'unificazione in unica sede dell'archivio di deposito centralizzato.

Compensazioni in interventi diretti convenzionati (art. 25 del R.Urbanistico): hanno collaborato la Direzione Urbanistica e la Direzione Patrimonio. E' stato predisposto lo schema di convenzione tipo approvato in Consiglio Comunale nonché le tabelle di stima di monetizzazione approvate dalla Giunta.

Programma 06 : una nuova mobilità

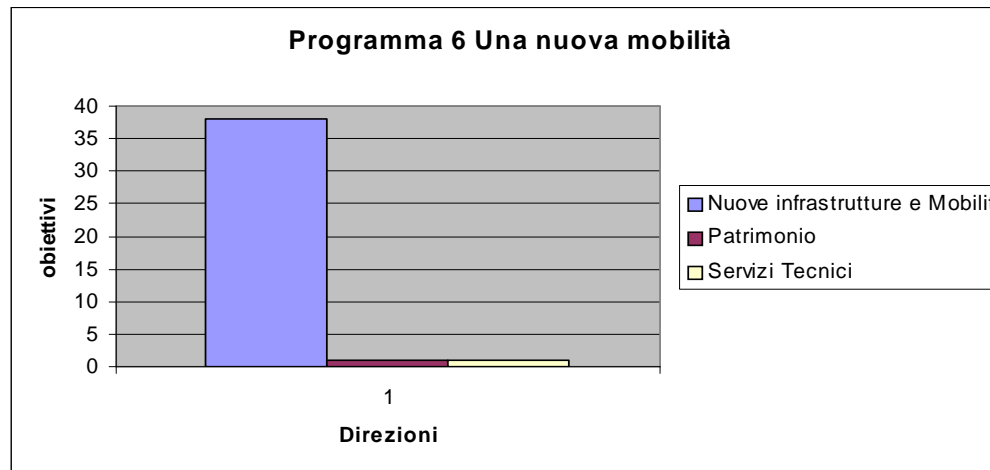

Il programma è incentrato sulle attività presiedute dalla Direzione Nuove Infrastrutture e Mobilità che qui ha collocate tutte le schede dei propri Servizi : viabilità – mobilità – programmazione mobilità e piste ciclabili - tramvia, interventi TAV e Autostrade.

La Direzione Patrimonio e la Direzione Servizi Tecnici sono coinvolte con un solo obiettivo ciascuna, rispetto alla procedura espropriativa relativa alla realizzazione della nuova viabilità di Mantignano/Ugnano, la prima, e alla gestione dei sottopassi ripresi in carico da Publiacqua, la seconda.

Di rilevanza strategica per l'attuazione del programma è la realizzazione del nuovo sistema tramviario con il completamento per la linea 2 e 3 dell'acquisizione delle aree, comprese le occupazioni temporanee ai fini della cantierizzazione dei lavori, e con la progettazione delle quattro varianti: alternativa al centro storico, Belfiore, Valfonda - Rosselli, Rifredi e la progettazione preliminare per la linea 4 Leopolda - Le Piagge.

Centrali anche due ulteriori temi: la gestione del traffico, con particolare attenzione alla sicurezza e alla informatizzazione, e la mobilità alternativa quale l'elettrica e la ciclabile.

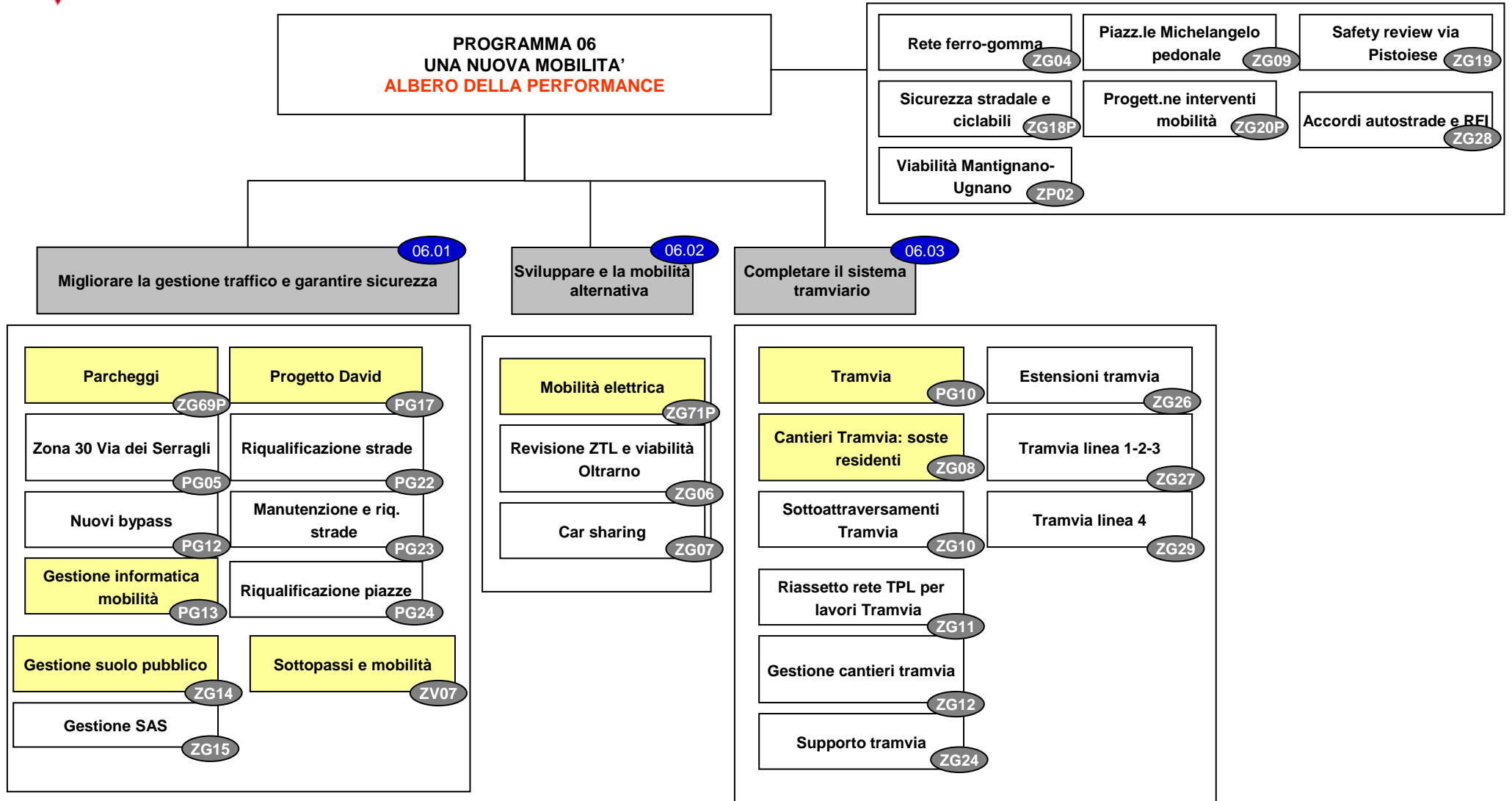

Migliorare la gestione traffico e garantire sicurezza

06.01

Obiettivi strategici: risultati nel dettaglio

Piano soste ZG69P	Zona 30 Via dei Serragli PG05	NUOVE INFR.TURE E MOBILITA'	2013_ZG69P	Piano cittadino delle soste	DIREZIONE NUOVE INFR. E MOBILITA'	TARTAGLIA VINCENZO	91,09		
	Nuovi bypass PG12	NUOVE INFR.TURE E MOBILITA'	2014_PG05	Nuova "Zona 30" in via dei Serragli	DIREZIONE NUOVE INFR. E MOBILITA'	TARTAGLIA VINCENZO	90		
	Gestione informatica mobilità PG13	NUOVE INFR.TURE E MOBILITA'	2014_PG24	Riqualificazione piazze	DIREZIONE NUOVE INFR. E MOBILITA'	TARTAGLIA VINCENZO	100		
	Progetto David PG17	NUOVE INFR.TURE E MOBILITA'	2014_PG13	Gestione Informatizzata ed Integrata del Sistema Mobilità	DIREZIONE NUOVE INFR. E MOBILITA'	TARTAGLIA VINCENZO	89,17		
	Riqualificazione strade ZI04	NUOVE INFR.TURE E MOBILITA'	2014_PG17	Progetto David	DIREZIONE NUOVE INFR. E MOBILITA'	TARTAGLIA VINCENZO	100		
	Manutenzione e riq. strade ZI04	NUOVE INFR.TURE E MOBILITA'	2014_PG22	Riqualificazione strade e miglioramento viabilità lungarni	DIREZIONE NUOVE INFR. E MOBILITA'	TARTAGLIA VINCENZO	93,40		
	Riqualificazione piazze PG24	NUOVE INFR.TURE E MOBILITA'	2014_PG12	Nuovi by pass	UFFICIO TRAMVIA INTERVENTI TAV E AUTOSTRADE	PRIORE MICHELE	89,16		
	Gestione suolo pubblico ZG14	NUOVE INFR.TURE E MOBILITA'	2014_PG23	Manutenzione e riqualificazione rete viaria e sue pertinenze	VIABILITA'	NASTI ILARIA	97,5		
	Gestione SAS ZG15	NUOVE INFR.TURE E MOBILITA'	2015_ZG14	Sistemi gestione del suolo pubblico	VIABILITA'	NASTI ILARIA	100		
	Sottopassi e mobilità ZV07	NUOVE INFR.TURE E MOBILITA'	2015_ZG15	Gestione contratto servizio con S.a.S. spa per viabilità	VIABILITA'	NASTI ILARIA	100		
			SERVIZI TECNICI	2015_ZV07	Mobilità cittadina: miglioramento e sicurezza dei sottopassi e del servizio di informazione	GESTIONE E MANUTENZIONE	SIONI FILIPPO	100	

Parcheggi

- completata la progettazione esecutiva del nuovo parcheggio di Castello-Pontorno e la progettazione preliminare del parcheggio di Sorgane;
 - avviata la progettazione dei parcheggi di Ponte a Mensola e Settignano;
 - consegnato da parte di Autostrade s.p.a. il progetto preliminare per la realizzazione del parcheggio della Certosa;
 - sottoposto all'approvazione della Giunta, in data 21/12/2015, il progetto per parcheggio viale Corsica. Non approvato per la necessità di individuare una soluzione condivisa con RFI relativamente agli interventi di adeguamento della rete fognaria;
- ❗ Per rispettare il limite al budget di spesa, l'esecuzione dei lavori relativi ad alcune opere, tra cui i lavori relativi al parcheggio di Castello, sono state spostate al 2016.

Piazze

- Progettazione definitiva degli interventi di riqualificazione di Piazza delle Cure;
- Progettazione definitiva degli interventi di riqualificazione di Piazza dei Nerli;
- Avvio della procedura di affidamento lavori di riqualificazione di Via della Colonna (Piazza d'Azeglio);
- Definizione dei requisiti funzionali del progetto di riqualificazione di Piazza della Repubblica.

Interventi per la sicurezza della mobilità cittadina

- Realizzazione interventi di messa in sicurezza (intersezione San Felice ad Ema, via del Guarlone, intersezione Panciatichi - Antonioli);
 - Avvio dei lavori della rotatoria e annessa ciclabile intersezione Magellano – Panciatichi;
 - Rotatoria Via Minervini – approvato progetto esecutivo;
 - redazione progetto definitivo per riqualificazione funzionale e messa in sicurezza intersezione Piazza Edison;
 - Redazione progetto definitivo per riqualificazione funzionale e messa in sicurezza intersezione Bugiardni - Ponte a Greve;
 - Sottopassi: implementato il controllo informatico a distanza delle pompe di sollevamento delle acque e realizzati interventi per installazione di telecamere.
- ❗ Per rispettare il limite al budget di spesa, l'esecuzione dei lavori relativi ad alcune opere (es:riqualificazione di via Cerretani- ampliamento di via Panciatichi) è stata spostata al 2016 .
- ❗ Criticità per la approvazione della progettazione esecutiva di riqualificazione di via dei Serragli (appalto integrato Comune/gestori di sottoservizi) per mancata presentazione nei termini della progettazione da parte Publiacqua.
-

Infomobilità : avviate numerose attività di implementazione del Supervisore della Mobilità.

- completamento delle integrazioni sul Supervisore finalizzate ad una migliore gestione informatizzata degli eventi di traffico;
- aggiornamento del grafo stradale a tutte le modifiche intervenute a partire dal rilascio della prima versione del Supervisore, previa esecuzione di una accurata campagna di rilievi sulla viabilità;
- completamento della installazione di una nuova rete di sensori di traffico per il rilevamento in tempo reale delle condizioni della circolazione;
- sviluppo delle procedure di interazione della Centrale di gestione del Supervisore del traffico con la centrale della Polizia Municipale per messa a regime e test operativi del funzionamento del sistema di Supervisione nel caso degli eventi di perturbazione del traffico di maggiore rilevanza
- utilizzo della piattaforma informativa multicanale del Supervisore e dei canali social della A.C. per l'informazione relativa agli eventi di traffico di maggiore rilevanza;
- definite le specifiche per l'affidamento del servizio di gestione della Centrale Operativa della Mobilità nell'ambito del nuovo contratto di servizio in house relativo alla gestione dei sistemi impiantistici e tecnologici a servizio della viabilità comunale, finalizzata all'avvio del servizio di C.O.M. da partire del mese di marzo 2016
- sviluppate le funzionalità di implementazione del sistema Cityworks per la gestione delle occupazioni, delle segnalazioni relative ai cantieri di alterazione stradale (city agent) e per l'interfacciamento con il Supervisore del traffico, mentre è in corso la migrazione verso Cityworks della procedura di gestione dei provvedimenti di traffico.
- completata l'installazione della nuova rete di sensori di traffico, interfacciate con il Supervisore.
- acquisite ulteriori 43 interfacce di centralizzazione di impianti semaforici in modo da poter completare gli impianti connessi con la Centrale semaforica della viabilità comunale.

❗ Le criticità sono state le seguenti: migrazione procedura ordinanze su cityworks (60%); Ulteriori impianti semaforici centralizzati (85%); messa a regime eventi su supervisore (70%); completamento protocollo Omnicast- Supervisore (50%).

❗ **Nuovi by-pass**: avviati i lavori By-pass Ugnano-Mantignano con ritardo di meno di tre mesi dovuto alla assenza della certificazione dell'avvenuta bonifica bellica da parte del genio militare.

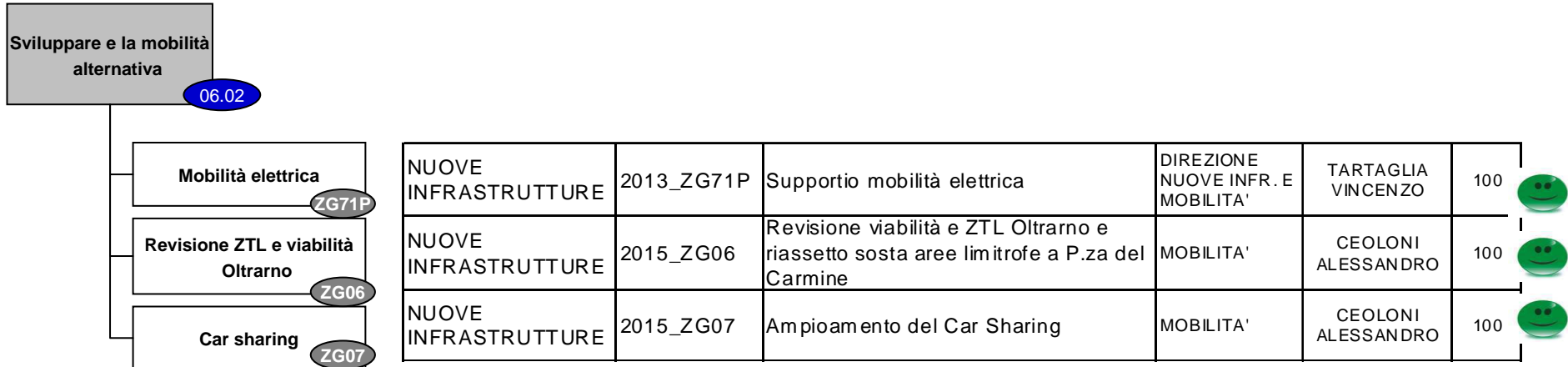

Mobilità elettrica:

- completata la installazione della nuova rete interoperabile di circa 140 colonnine di ricarica elettrica pubblica. L'intera rete comunale si compone così di circa 400 punti di ricarica in totale.
- completata l'acquisizione di una flotta pubblica di mezzi elettrici in sostituzione dei veicoli a propulsione termica di proprietà della A.C. e di alcune aziende partecipate, e parallelamente è stata completata la realizzazione delle relative postazioni di ricarica all'interno delle aree di pertinenza degli edifici del Comune e partecipate.
- pubblicato un ulteriore bando per la autorizzazione di un servizio di car sharing a flusso libero da attuarsi mediante veicoli a trazione totalmente elettrica. Il nuovo servizio è stato avviato nel mese di ottobre 2015.

Pedonalizzazioni:

Piazza del Carmine: completamento degli interventi correlati con la pedonalizzazione del 12 gennaio - zone di sosta sostitutiva per i residenti e le attività commerciali- verifica funzionalità linee di TPL ed eventuale valutazione riguardo il potenziamento del servizio nella zona dell'Oltrarno.

Completare il sistema
tramviario

06.03

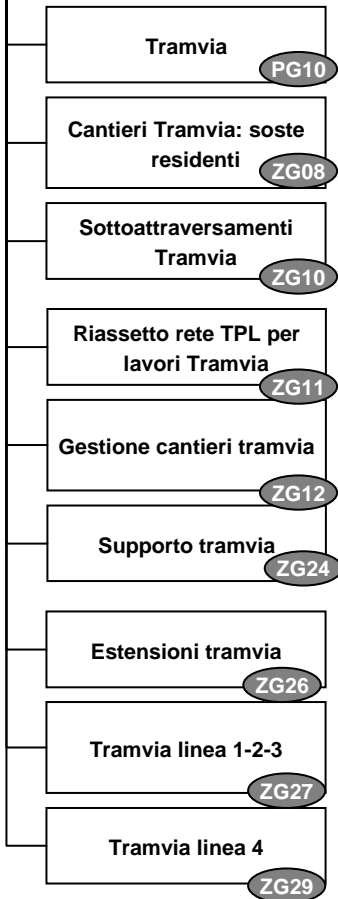

NUOVE INFRASTRUTTURE	2014_PG10	Tramvia	DIREZIONE NUOVE INFR. E MOBILITA'	TARTAGLIA VINCENZO	98,17	
NUOVE INFRASTRUTTURE	2015_ZG08	Sosta residenti cantieri tramvia	MOBILITA'	CEOLONI ALESSANDRO	100	} 
NUOVE INFRASTRUTTURE	2015_ZG10	Sottoservizi area tramvia	MOBILITA'	CEOLONI ALESSANDRO	100	
NUOVE INFRASTRUTTURE	2015_ZG11	Riassetto rete TPL per cantieri tramvia	MOBILITA'	CEOLONI ALESSANDRO	100	
NUOVE INFRASTRUTTURE	2015_ZG12	Viabilità alternativa per cantieri tramvia	MOBILITA'	CEOLONI ALESSANDRO	100	
NUOVE INFRASTRUTTURE	2015_ZG24	Supporto amministrativo e contabile per la realizzazione del sistema tramviario fiorentino	SER.AMMINIST. NUOVE INFR.E MOBILITA'	GRAZIANI CATERINA	100	
NUOVE INFRASTRUTTURE	2015_ZG26	Definizione estensioni tramvia	UFFICIO TRAMVIA INTERVENTI TAV E AUTOSTRAD E	PRIORE MICHELE	100	
NUOVE INFRASTRUTTURE	2015_ZG27	Attività tecnica per il completamento delle opere connesse con la L1 e per la realizzazione delle Linee 2 e 3.1	UFFICIO TRAMVIA INTERVENTI TAV E AUTOSTRAD E	PRIORE MICHELE	100	
NUOVE INFRASTRUTTURE	2015_ZG29	Progettazione della Linea 4: Leopolda - Piagge	UFFICIO TRAMVIA INTERVENTI TAV E AUTOSTRAD E	PRIORE MICHELE	100	



Linea 2 della Tramvia:

✓effettuati i provvedimenti di occupazione temporanea necessari per la cantierizzazione dei lavori in corso (D.D. n.164/2015 e D.D. n. 6449/2015) e l'immissione in possesso. I provvedimenti hanno coinvolto rispettivamente n. 113 e n. 3 soggetti. Le predette aree sono state consegnate al Servizio Ufficio Tramvia in data 7 agosto 2015 ed in data 23 settembre 2015.

Linea 2 e Linea 3.1:

- ✓pressoché conclusa la redazione del piano particellare per asservimento per l'apposizione dei Ganci.
- ✓Variante al tracciato tramviario su via Valfonda: conferenza dei servizi interni (maggio 2015) per l'esame del progetto redatto definitivo da parte del Concessionario Tram di Firenze Spa.
- ✓Redatti i progetti definitivi della variante al centro storico e i progetti esecutivi revisionati della Variante alla tratta di Linea 2 in area ferroviaria Belfiore e della tratta da Belfiore a Alamanni







Linea 4

- ✓Inviato al MIT (aprile 2015) il progetto preliminare della Linea 4 Leopolda– Le Piagge, secondo le previsioni del Decreto Sblocca Italia.
- ✓conferenza dei servizi la per la verifica della assoggettabilità a V.I.A. sul progetto preliminare della Linea 4 della tramvia tratta Leopolda-Piagge (dicembre 2015)

Estensione del sistema tramviario nell'area metropolitana: redatto lo studio di fattibilità con le estensioni verso i comuni di Sesto Fiorentino, Campi Bisenzio e Bagno a Ripoli. Progetto presentato a maggio 2015.

- ❗ Le sedute delle Conferenze dei Servizi per l'approvazione dei progetti relativi alle varianti del progetto tramviario (Rifredi, Belfiore, Valfonda) sono state 3 anziché 5 come preventivato, una per ciascun progetto di variante da approvare a causa del ritardo del Concessionario nell'adeguare i progetti alle prescrizioni ricevute. Inoltre segnali di indicazione viabilità alternativa installati per le cantierizzazioni delle linee tranviarie 2 e 3 sono stati un po' inferiori a quelli attesi.

Obiettivi del programma: risultati

NUOVE INFRASTRUTTURE	2015_ZG04	Definizione rete trasporto pubblico integrata ferro-gomma per la nuova gara regionale T.P.L.	DIREZIONE NUOVE INFRASTRUTTURE E MOBILIT'	TARTAGLIA VINCENZO	100	
NUOVE INFRASTRUTTURE	2015_ZG09	Riqualificazione urbana del Piazzale Michelangelo con estensione area pedonalizzata	MOBILITA'	CEOLONI ALESSANDRO	100	
NUOVE INFRASTRUTTURE	2015_ZG19	Interventi messa in sicurezza via Pistoiese. Progettazione esecutiva e avvio dei lavori	SERVIZIO PROGRAMMAZIONE MOBILITA' E PISTE CICLABILI (EX SERV.PAL.GIUST.)	CARONE GIUSEPPE	100	
NUOVE INFRASTRUTTURE	2015_ZG18	Progettazione, realizzazione, messa in sicurezza e riqualificazione di piste ciclabili, interventi di sicurezza stradale nel territorio comunale e sviluppo della mobilità ciclabile	SERVIZIO PROGRAMMAZIONE MOBILITA' E PISTE CICLABILI (EX SERV.PAL.GIUST.)	CARONE GIUSEPPE	100	
NUOVE INFRASTRUTTURE	2015_ZG20	Progettazione, realizzazione di infrastrutture per la mobilità, parcheggi, corsie preferenziali, ecc.	SERVIZIO PROGRAMMAZIONE MOBILITA' E PISTE CICLABILI (EX SERV.PAL.GIUST.)	CARONE GIUSEPPE	90	
NUOVE INFRASTRUTTURE	2015_ZG28	Progettazione di alcuni degli interventi finanziati con i fondi RFI o connessi con le opere di cui agli accordi TAV e AUTOSTRADE	UFFICIO TRAMVIA INTERVENTI TAV E AUTOSTRADE	PRIORE MICHELE	96,6	
PATRIMONIO	2015_ZP02	"Nuova viabilità Mantignano Ugnano"	DIREZIONE PATRIMONIO IMMOBILIARE	BARTOLI LUCIA	100	

In evidenza

- pedonalizzazioni: portate a conclusione le attività preliminari per la pedonalizzazione del Piazzale Michelangelo (perfezionata a febbraio 2016).
- mobilità ciclabile: installazione di nuove rastrelliere per un totale di 650 posti bici - 2,3 km manutenzione piano rotolamento piste ciclabili.
- approvata la progettazione esecutiva della messa in sicurezza di Via Pistoiese.

Programma 07 : vivere l'ambiente

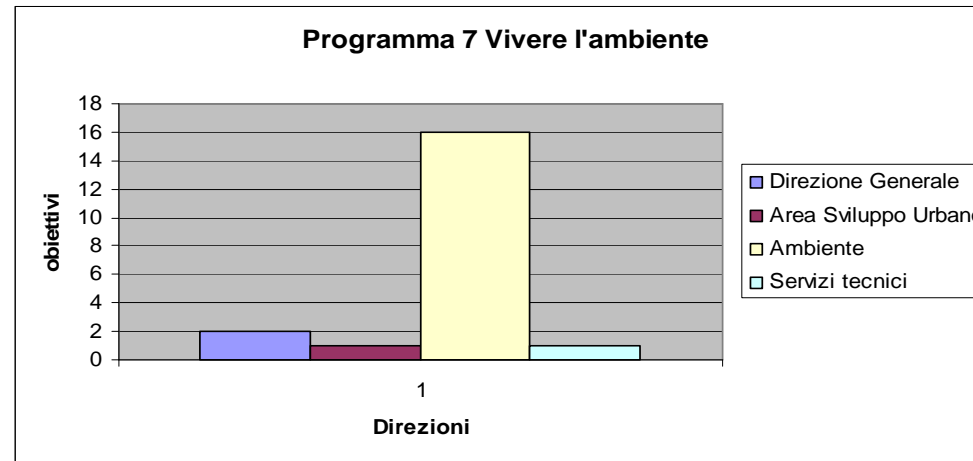





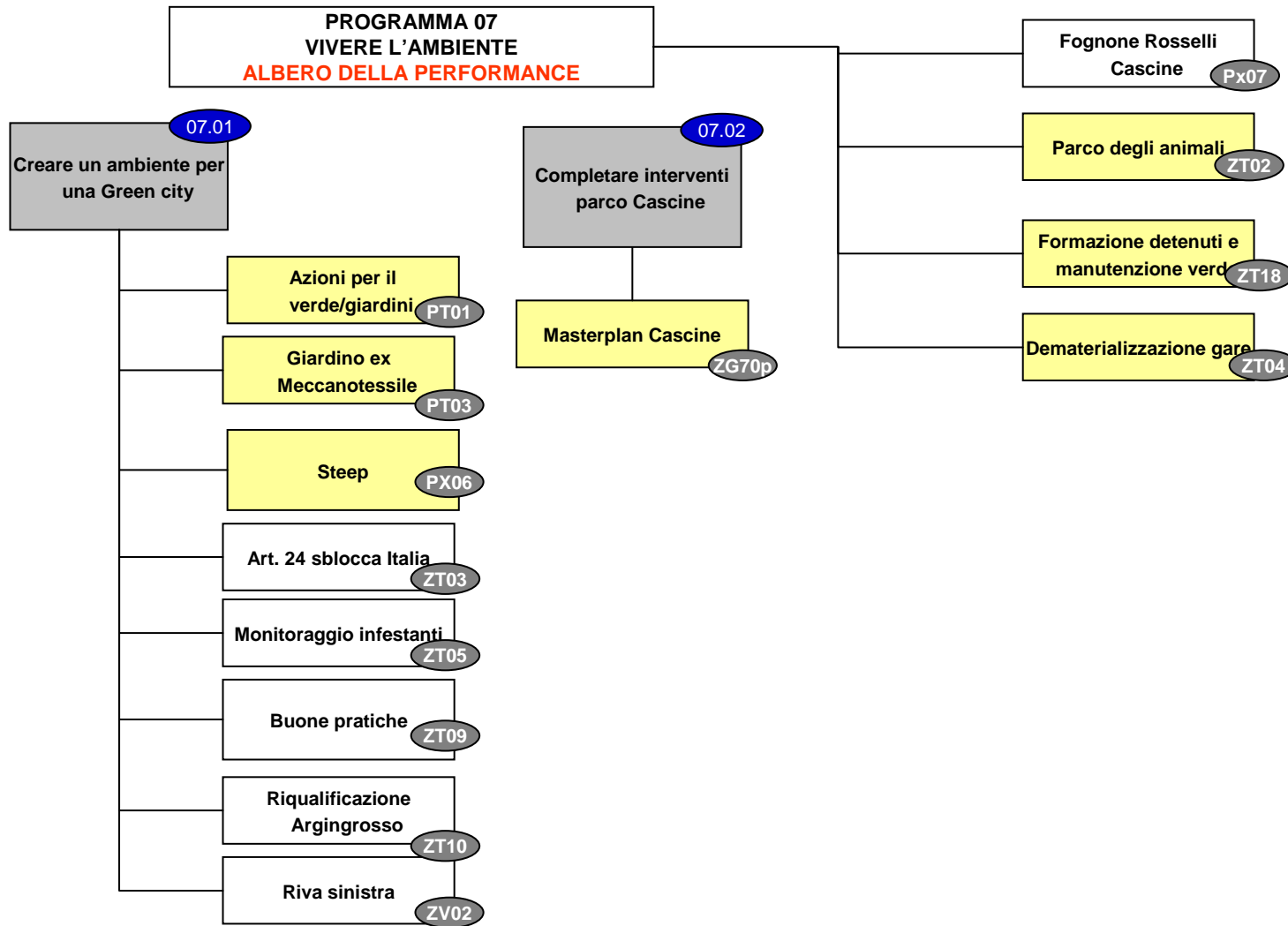

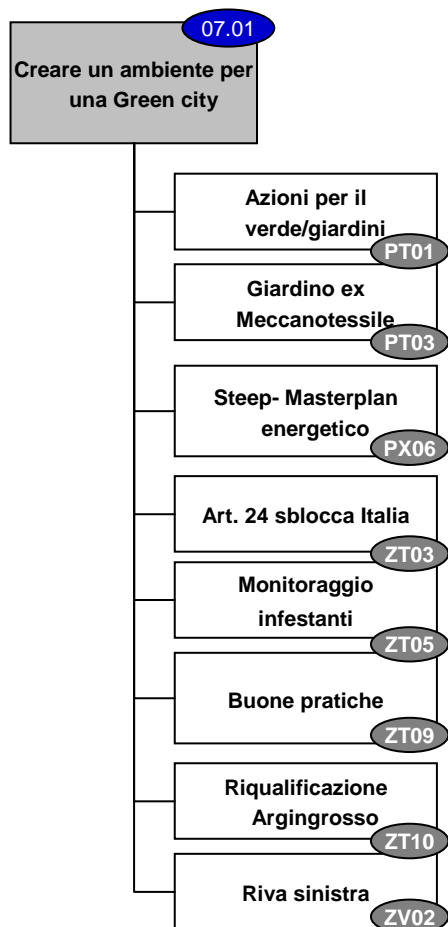

Per competenza tutta la Direzione Ambiente è ricompresa in questo programma nel quale è coinvolta anche la Direzione Generale, con il Servizio Europrogettazione, rispetto al progetto europeo STEEP, che prevede la costituzione di un innovativo modello digitale per la redazione di masterplan energetici e la redazione dello smart city plan della città di Firenze.

Partecipano inoltre la Direzione Servizi Tecnici, rispetto alla progettazione del nuovo polo dello sport dell'acqua e all'esecuzione degli interventi di riqualificazione della riva sx dell'Arno, e l'Area Sviluppo Urbano con l'affidamento del I° lotto nonché l'approvazione del progetto esecutivo del II lotto dei collettori fognari Chiesi e Poggi .



Obiettivi strategici: risultati nel dettaglio



AMBIENTE	2014_PT01	Azioni per i giardini: giardino dell'Iris ed ex campeggio	DIREZIONE AMBIENTE	PALLADINO DOMENICO	100	
AMBIENTE	2014_PT03	Realizzazione del giardino nell'area dell'ex Meccanotessile	DIREZIONE AMBIENTE	PALLADINO DOMENICO	70	
DIREZIONE GENERALE	2014_PX06	Masterplan energetico	SERVIZIO EUROPROG. E RICERCA FINANZIAMENTI	PARENTI GIACOMO	100	
AMBIENTE	2015_ZT03	Attuazione art. 24 del decreto c.s. "Sblocca Italia"	DIREZIONE AMBIENTE	PALLADINO DOMENICO	100	
AMBIENTE	2015_ZT05	Monitoraggio animali infestanti: popolazione murina e zanzare	SERVIZIO RIFIUTI IGIENE PUBBLICA	CHIARELLI SIMONE	100	
AMBIENTE	2015_ZT09	Le buone pratiche per la sostenibilità ambientale	SERVIZIO SOST.ITA' VAL.AMB.LE GEOLOGICA E BONIFICHE	COCCHI MARCELLO	100	
AMBIENTE	2015_ZT10	Riqualificazione arre Argingrosso e sistema di ciclopiste	SERVIZIO SOST.ITA' VAL.AMB.LE GEOLOGICA E BONIFICHE	COCCHI MARCELLO	100	
SERVIZI TECNICI	2015_ZV02	Valorizzazione del fiume Arno e prevenzione rischi idrogeologici	DIREZIONE SERVIZI TECNICI	MAZZONI MICHELE	100	

Giardini:

- al 31.10.15 si sono conclusi i lavori di realizzazione del giardino dell'IRIS ed ex campeggio
- sono stati completati gli interventi propedeutici legati alla bonifica bellica. Alla data prevista del 30/6/2015 i lavori per la realizzazione del Giardino nell'area dell'ex Meccanotessile non sono stati conclusi. Il ritardo significativo ed imprevedibile è legato alle attività di bonifica dell'area.

Masterplan energetico: redatto il “masterplan smart city plan” STEEP (approvato a settembre 2015) con il correlato piano di comunicazione e coinvolgimento degli stakeholder.

Arno: con Delibera GM 592/736 del 31/12/2015 è stato approvato il progetto definitivo di realizzazione nuovo polo dello sport dell'acqua e approvato in linea tecnica il progetto complessivo dell'opera.

Per quanto riguarda gli interventi di riqualificazione della riva sx sono state completate le opere di demolizione dell'ex teatro Lidò, della palestra affidata alla società Canottieri Firenze e della palestrina affidata alla società Rari Nantes. Avviati gli interventi di riqualificazione dell'area oggetto della demolizione.

Attività significativa la redazione del progetto di demolizione delle terrazze pertinenziali, bar e ristorante insistenti nell'area affidata alla società Rari Nantes ai fini dell'approvazione, come previsto nell'annualità 2015 del Piano Triennale degli Investimenti 2015/2017.

D.L. 133/2014 “sblocca Italia” Art. 24 (Misure di agevolazione della partecipazione delle comunità locali in materia di tutela e valorizzazione del territorio) : l'idea è quella di arrivare ad un miglioramento della pulizia e del decoro degli spazi verdi pubblici con la gestione partecipata degli spazi e responsabilizzazione diffusa nella tutela dei suddetti.



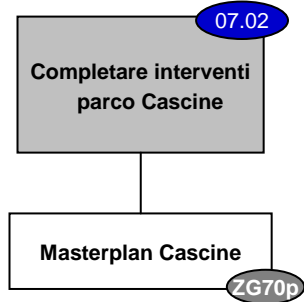

A tale proposito è stato redatto il capitolato tecnico e gestionale contenente il quadro dei possibili interventi da effettuare da parte dei cittadini interessati e definiti i benefici fiscali da attribuire per compensare le loro attività.



NUOVE INFRAS.RE MOB.TA'	2013_ZG70P	Attuazione Masterplan delle Cascine	DIREZIONE NUOVE INFR. E MOBILITA'	TARTAGLIA VINCENZO	10C 
-------------------------------	------------	--	---	-----------------------	---

- Recupero dell'area ex Meccanò: inviato in Soprintendenza il progetto definitivo per il giardino e di una struttura a chalet attrezzata come sportello informativo elettronico per gli utenti del parco ed è stato completato l'abbattimento delle alberature pericolose.
- Effettuato il rifacimento delle pavimentazioni stradali della viabilità interna al Parco.
- Completata la realizzazione del nuovo sistema integrato di Illuminazione del Parco, che unisce tecnologie di smart lighting, wi-fi e videosorveglianza attiva.
- eseguito un intervento urgente di messa in sicurezza della passerella pedonale Cascine - Isolotto che ne ha consentito la riapertura.
- completato l'intervento di recupero del volume Ex Fabbrì, che nel mese di dicembre è stato consegnato alla Direzione Cultura per l'avvio della gestione.

Obiettivi del programma: risultati

DIREZIONE GENERALE	2014_PX07	Fognone Rosselli-Cascine: definizione progettazione e correlato intervento	DIREZIONE GENERALE	PARENTI GIACOMO	100	
AMBIENTE	2015_ZT02	Ampliamento attività del Parco degli animali	DIREZIONE AMBIENTE	PALLADINO DOMENICO	100	
AMBIENTE	2015_ZT18	Manutenzione del verde - formazione lavoro dei detenuti del carcere minorile per favorire il reiserimento sociale.	SERVIZIO PARCHI GIARDINI E AREE VERDI	LEONARDI MIRKO	100	
AMBIENTE	2015_ZT04	Informatizzazione e dematerializzazione gare lavori pubblici con particolare riferimento alle procedure negoziate	DIREZIONE AMBIENTE	PALLADINO DOMENICO	100	

Completamento del sistema di depurazione: avviate le procedure di autorizzazione e progettuali per la realizzazione del nuovo collettore Chiesi/Poggi e suo collegamento al collettore in destra d'Arno . Il primo lotto è fase di realizzazione; procedure di affidamento del secondo lotto in fase di autorizzazione.

Parco degli animali: ha avuto risultati significativi con un aumento consistente del numero delle adozioni passato a 68 da 56 del 2014; l'incremento è collegato anche a quello del numero di visitatori passato a 1871 da 750 del 2014 e agli eventi organizzati nella struttura. E' aumentata la conoscenza in città, ma non solo, della struttura e quindi la platea di coloro potenzialmente interessati ad un'adozione. Effettuati anche incontri con i comuni limitrofi ed apportare migliorie, come ad esempio la nuova area di sgambamento.

La Direzione Ambiente ha promosso un progetto è finalizzato all'attivazione di esperienze di integrazione socio-lavorativa in favore dei minori e giovani adulti entrati nel circuito penale.

Sono state portate a compimento singole attività di manutenzione del verde con la collaborazione dei ragazzi ospiti del Centro di Giustizia Minorile di Firenze, come il rifacimento delle aiuole in piazza Beccaria (3 interventi complessivi - 8 giovani coinvolti).

Programma 08: la persona al centro

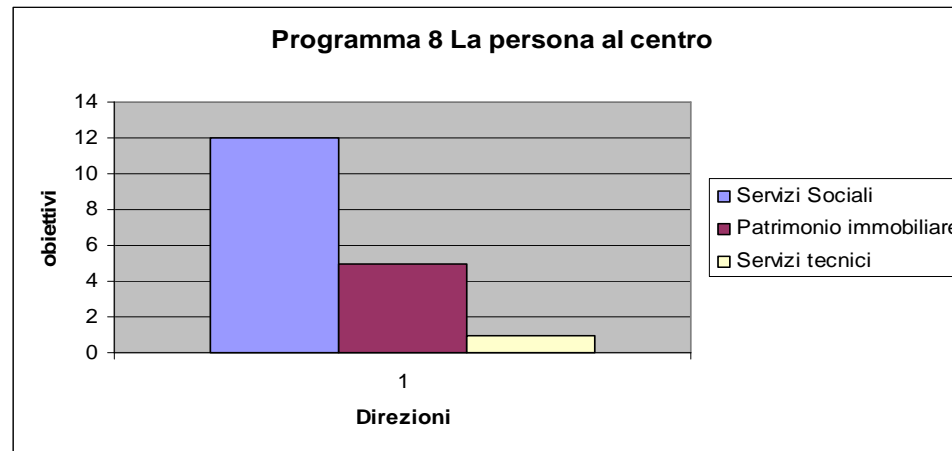

Il programma ricomprende per competenza tutte le attività ordinarie dei Servizi Sociali e quelle della Direzione Patrimonio solo per la parte del Servizio Casa, competente nell'attuazione delle politiche inerenti la gestione e lo sviluppo dell'edilizia residenziale pubblica e le varie forme di sostegno all'abitare sociale promosse dal Comune.

La Direzione Servizi Tecnici è coinvolta molto marginalmente con un obiettivo incentrato sull'eliminazione delle barriere architettoniche ai fini della fruibilità degli edifici e spazi accessibili al pubblico e di interesse per la comunità attraverso progetti di investimento finalizzati. Essa inoltre sostiene, con risorse assegnate dalla Regione, le attività connesse all'erogazione di contributi a singoli cittadini per interventi di abbattimento delle barriere in edifici privati.

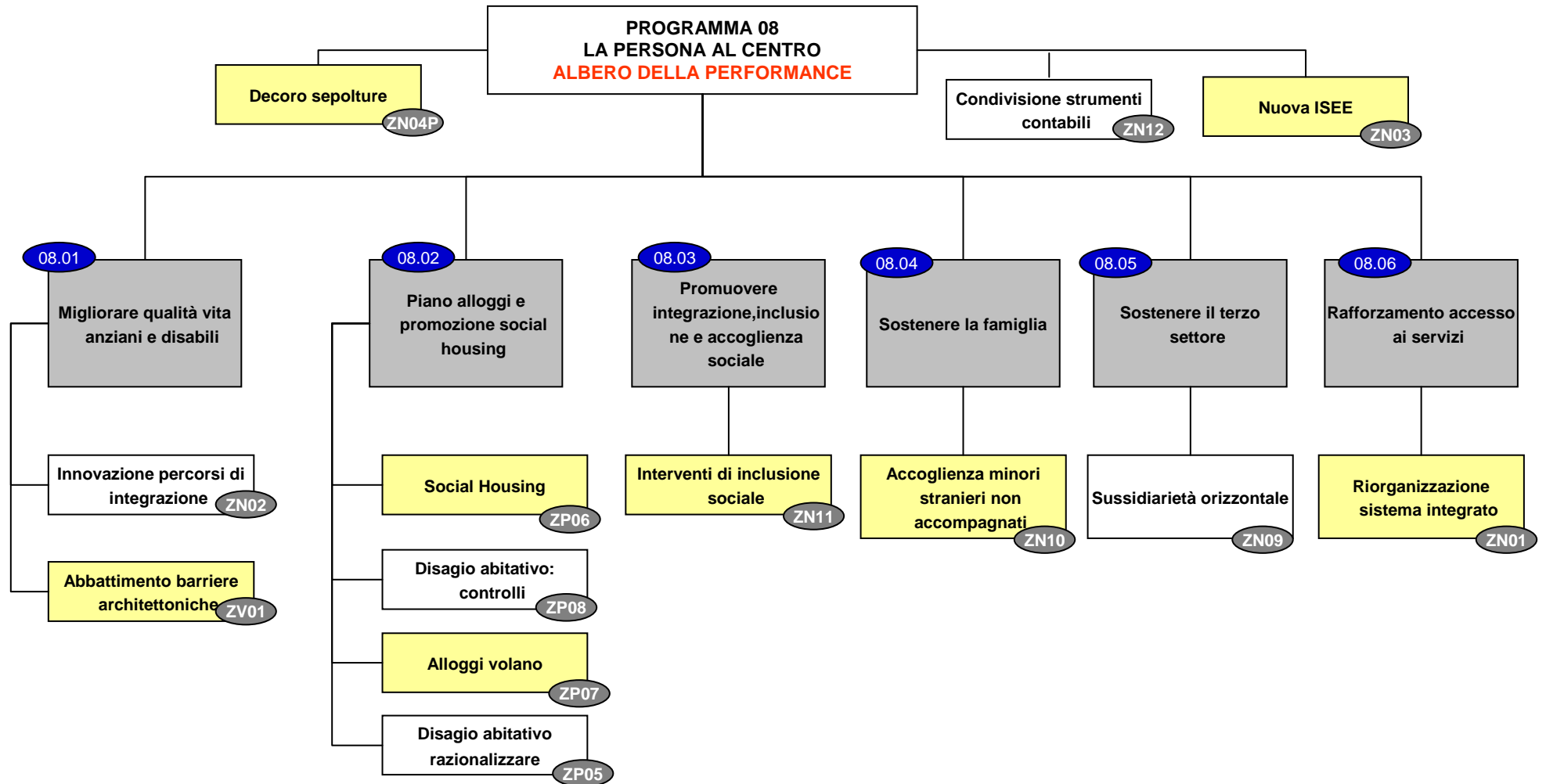

Obiettivi strategici: risultati nel dettaglio

Migliorare qualità vita anziani e disabili	08.01							
	Innovazione percorsi di integrazione	ZN02	SERVIZI SOCIALI	2015_ZN02	Innovazione dei percorsi di alta integrazione socio-sanitaria	SERVIZIO INTERVENTI SOCIALI TERRITORIALI	LICITRA ALESSANDRO	100
Abbattimento barriere architettoniche	ZV01	SERVIZI TECNICI	2015_ZV01	Eliminazione delle barriere architettoniche	DIREZIONE SERVIZI TECNICI	MAZZONI MICHELE	100	

Percorsi di alta integrazione socio-sanitaria (anziani e disabili) in collaborazione con la Società della Salute

- attivato il progetto Dimissioni Ospedaliere Complesse (DOC);
- avviati 5 progetti sperimentali di modulo RSA a bassa intensità assistenziale (BIA) ;
- predisposta una bozza di convenzione per la realizzazione di percorsi residenziali tutelati per anziani fragili e per l'autonomia delle persone con disabilità .
- 671 i residenti disabili che usufruiscono di Progetti Assistiti Personali elaborati in accordo con Asl su un totale di 1629 disabili.

Barriere architettoniche

- Progettazioni 2015: 6 investimenti finanziati volti all'abbattimento delle barriere architettoniche in edifici e spazi pubblici;
- Chiusi 9 appalti di interventi finanziati ante 2015
- Presentate 9 istanze di contributo alla Regione Toscana su bando per assegnazione di finanziamenti di progetti A.B.A. da edifici e spazi di proprietà pubblica.

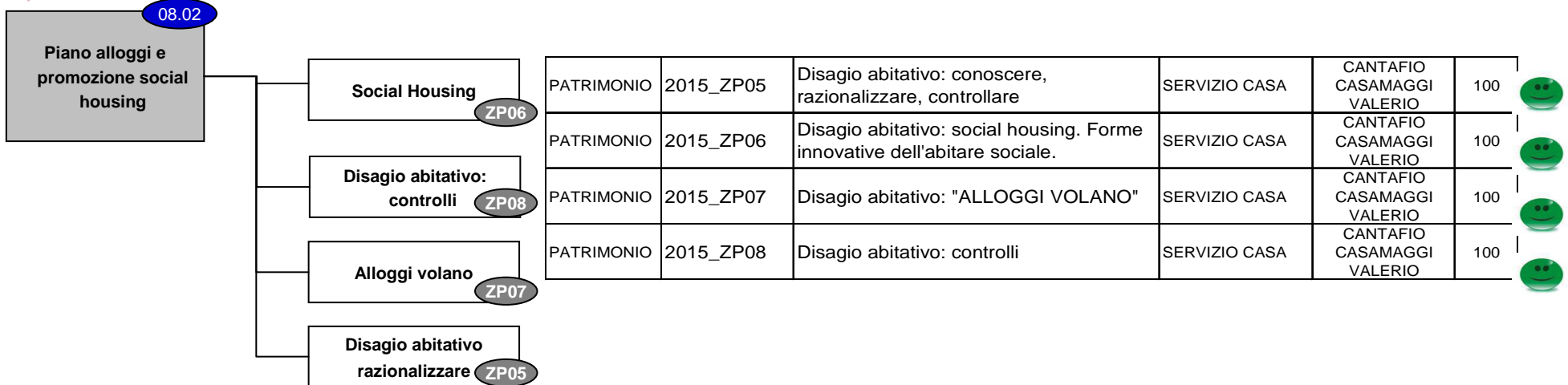

- 110 alloggi in Via Toscanini consegnati in data 25 novembre 2015;
- aggiornato lo studio di fattibilità sull'ex caserma "Gonzaga" (detta Lupi di Toscana) : 230 alloggi potenzialmente destinabili all'Erp e ulteriori 100 locali uso camera in *co-housing*;
- sottoscritti a febbraio tre accordi integrativi del contratto di servizio con Casa SpA, propedeutici alla stesura del nuovo contratto di servizio e costituito il 15 luglio, tra il Comune di Firenze/Servizio Casa e Casa Spa, un gruppo di lavoro in attuazione dell'accordo integrativo "Aggiornamento e implementazione del Sistema dei Controlli".
- approvato il nuovo regolamento sulle modalità di assegnazione e utilizzo degli alloggi di edilizia residenziale pubblica di proprietà dei Comuni del Lode fiorentino (art. 3, c.1, LRT 96/96 come modificata dalla LRT 41/15).
- pubblicato l'avviso per la presentazione di richieste di assegnazione di alloggi ERP ai sensi dell'art. 40 bis della LRT 96/96 come modificata ed integrata dalla LRT 41/2015 (c.d. "regolarizzazione" assegnatari provvisori e non assegnatari);
- completato il lavoro di ricognizione sul patrimonio abitativo non ERP con l'adozione della Delibera GC n. 514 del 18.12.15 avente ad oggetto "Ricognizione straordinaria sul patrimonio abitativo non di Edilizia Residenziale Pubblica di proprietà del Comune di Firenze. Approfondimenti a seguito dell'aggiornamento dei dati inventariali";
- Alloggi volano: 14 nuclei inseriti.

08.03

Promuovere
integrazione, inclusione e
accoglienza sociale

Interventi di inclusione
sociale

ZN11

SERVIZI
SOCIALI

2015_ZN11

Inclusione sociale e
accompagnamento al lavoro

FAMIGLIA E ACCOGLIENZA

FOTI FILIPPO

100



- 400 gli interventi tra borse lavoro, inserimento socio-terapeutico, sostegno per acquisire i pre-requisiti all'avvio al mondo del lavoro.
- 200 gli interventi in collaborazione con il Terzo Settore per la popolazione non residente, di norma urgenze quali l'accoglienza in emergenza, il sostegno ai percorsi di riacquisizione della residenza anagrafica e il sostegno ai percorsi di cittadinanza sono stati seguiti in numero di nel corso dell'anno.

08.04

Sostenere la famiglia

Accoglienza minori
stranieri non
accompagnati

ZN10

SERVIZI
SOCIALI

2015_ZN10

Accoglienza minori stranieri non
accompagnati

FAMIGLIA E ACCOGLIENZA

FOTI FILIPPO

100



- realizzato un presidio di primo ingresso per minori stranieri non accompagnati ultrasedicenni per soddisfare i bisogni primari dei minori (informazione e supporto legale propedeutici all'avvio delle procedure di identificazione, accertamento della minore età, affidamento/nomina tutore, richiesta della protezione internazionale e ricongiungimento familiare, Assistenza sanitaria e supporto psico-sociale, in considerazione dello stato di vulnerabilità dei MSNA e regolarizzazione dello status giuridico del minore sul territorio italiano).
- attivati, nell'ambito del percorso di sperimentazione regionale gruppi appartamento (seconda accoglienza) per favorire l'integrazione e l'autonomia dei minori stranieri non accompagnati anche con l'obiettivo di contenere i costi pro-capite pro-die.

08.05
Sostenere il terzo settore

Sussidiarietà orizzontale
ZN09

SERVIZI SOCIALI	2015_ZN09	Sussidiarietà orizzontale: sostegno al terzo settore	FAMIGLIA E ACCOGLIENZA	FOTI FILIPPO	100
-----------------	-----------	--	------------------------	--------------	-----



Terzo settore

- Realizzazione di un più stretto legame fra le Reti di Solidarietà con il servizio civili nazionale ed europeo per realizzare l'obiettivo di favorire un miglior approccio dei giovani a questa esperienza.
- Promozione del servizio di volontariato istituzionale civile rivolto ai giovani under 35: progetto utilia: media mensile dei giovani inseriti: 25
- Riorganizzazione del servizio di erogazione gratuita delle eccedenze agroalimentari, finanziato dalla Comunità Europea ai sensi del Reg. UE 543/11, per mitigare la povertà alimentare attraverso la distribuzione a titolo gratuito di beni alimentari alle persone in condizione di indigenza. Definizione del ruolo del Comune di Firenze in funzione del coinvolgimento di soggetti del Terzo Settore abilitati a tali attività. Le associazioni coinvolte sono state 55.

08.06
Rafforzamento accesso ai servizi

Riorganizzazione sistema integrato
ZN01



SERVIZI SOCIALI	2015_ZN01	Riorganizzazione del sistema integrato di interventi e servizi sociali	DIREZIONE SERVIZI SOCIALI	CAVALLERI VINCENZO	90
-----------------	-----------	--	---------------------------	--------------------	----



Nuovo modello organizzativo servizi sociali

Attuato un nuovo modello organizzativo sviluppato su una dimensione "orizzontale" per "aree" di competenza professionale ciascuna sotto la responsabilità di una posizione organizzativa professionale.
800 sono stati gli accessi al segretariato sociale . I tempi di presa in carico sono stati ridotti del 30%.

Obiettivi del programma: risultati

SERVIZI SOCIALI	2015_ZN04P	Miglioramento decoro delle sepolture	SERVIZIO AMMINISTRATIVO SERVIZI SOCIALI	BINI ANNA	100	
SERVIZI SOCIALI	2015_ZN12	Condivisione strumenti contabili	DIREZIONE SERVIZI SOCIALI	CAVALLERI VINCENZO	100	
SERVIZI SOCIALI	2015_ZN03	Gestione della nuova disciplina ISEE	SERVIZIO INT. SOCIALI TERRITORIALI	LICITRA ALESSANDRO	100	

Con l'obiettivo ZN04p, che proseguirà anche sul 2016, si è voluto avviare una rilevazione sullo stato delle tombe, funzionale al recupero del decoro dei cimiteri e una digitalizzazione delle mappe e delle strutture dei cimiteri.

L'attività di digitalizzazione delle mappe è stata estesa anche ai settori cimiteriali di nuova costruzione consegnati nel corso dell'anno (blocchi di loculi ossari a Settignano ed a Trespiano) per un totale di 12 mappe.

Grazie alla digitalizzazione delle strutture cimiteriali ed all'ausilio del nuovo gestionale è entrato a regime il nuovo sistema delle concessioni cimiteriali che prevede durate differenziate delle concessione dei loculi.

Sono stati, inoltre, eseguiti in economia quattro interventi di piccola manutenzione sui manufatti comunali e sono stati somministrati questionari ai cittadini per la rilevazione del loro grado di soddisfazione

Rispetto alla gestione della disciplina ISEE si è trattato di obiettivo interdirezionale tra Servizi Sociali e Istruzione. Da parte delle due Direzioni è stata impostata e realizzata un'attività di monitoraggio delle prestazioni sociali agevolate ai fini di una valutazione d'impatto del nuovo ISEE, base di riferimento per l'adeguamento dei regolamenti : oltre il 30 % le pratiche monitorate ai servizi sociali (1150/3634) e il 60 % quelle all'Istruzione (4955/7406).

In parallelo è stata svolta l'analisi per l'adeguamento del *software* utilizzato per la gestione dei calcoli della prestazioni sociali agevolate oggetto di applicazione del nuovo ISEE.

Programma 09: lo sport diritto di cittadinanza

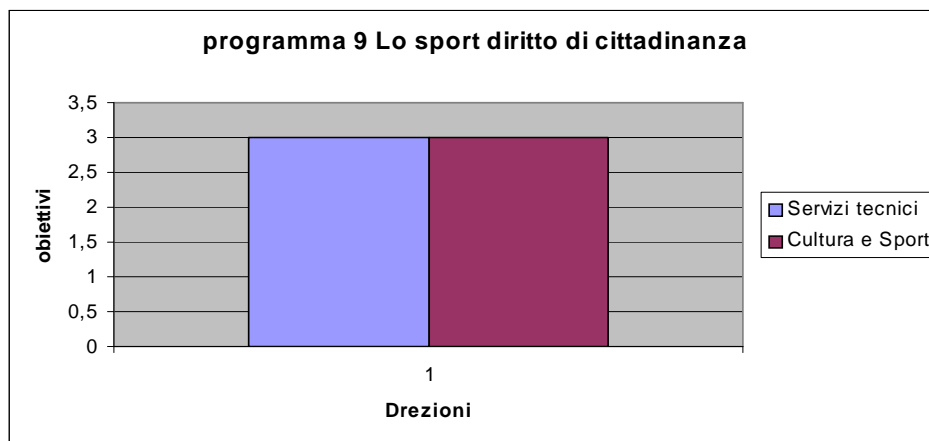

Il programma conta complessivamente 6 obiettivi equamente ripartiti tra Direzione Servizi Tecnici e Direzione Cultura, Turismo e Sport. Nell'ambito di quest' ultima è ricompreso il Servizio Sport cui compete la promozione della pratica sportiva per il benessere e la salute della cittadinanza e il supporto logistico e promozionale a eventi e iniziative sportive. Fondamentale in tutto questo la collaborazione con l'associazionismo sportivo.

La Direzione Servizi Tecnici è coinvolta rispetto alle competenze sull'impiantistica sportiva sia per interventi di valorizzazione curati direttamente dal Comune che per l' incentivazione e il coordinamento degli interventi eseguiti dalle società sportive sugli immobili di proprietà comunale. Di centrale e strategica importanza nella cura dell' impiantistica sportiva il tema dell'efficiamento energetico delle strutture sportive "energivore" per dimensione, tipologia e caratteristiche d'uso.

L'obiettivo strategico inserito nel programma e relativo alla realizzazione del nuovo stadio non ha avuto uno sviluppo in obiettivi operativi sul 2015 . Le attività di approfondimento sono comunque proseguite parallelamente allo sviluppo della proposta progettuale.

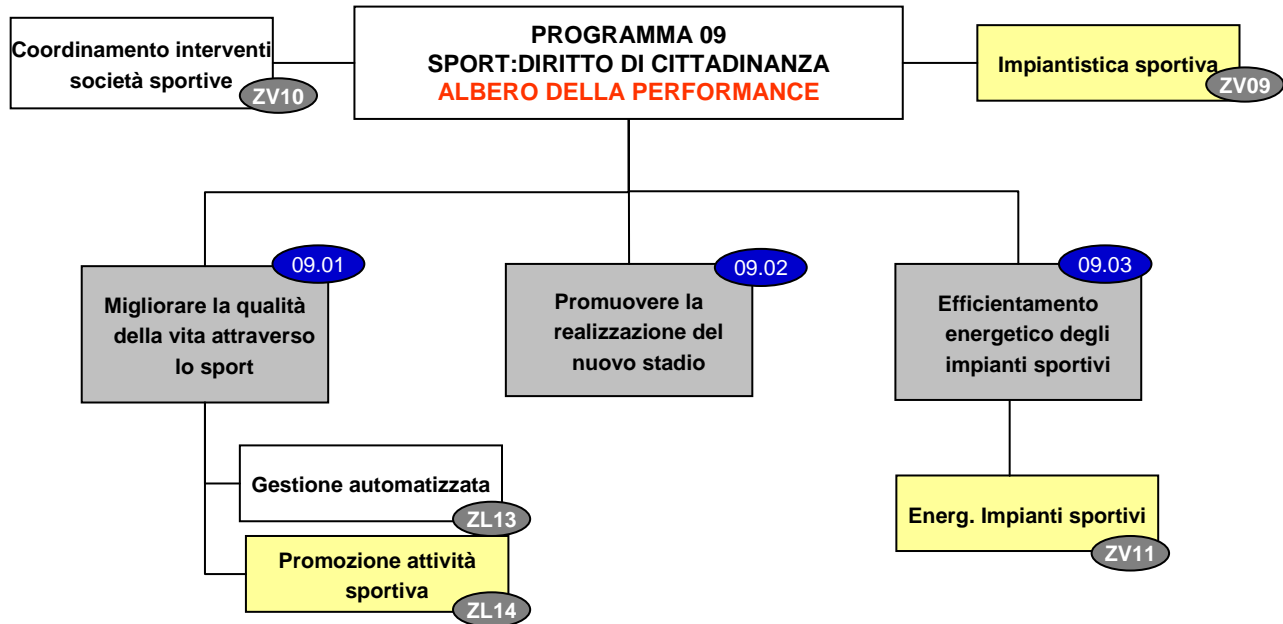

Obiettivi strategici: risultati nel dettaglio

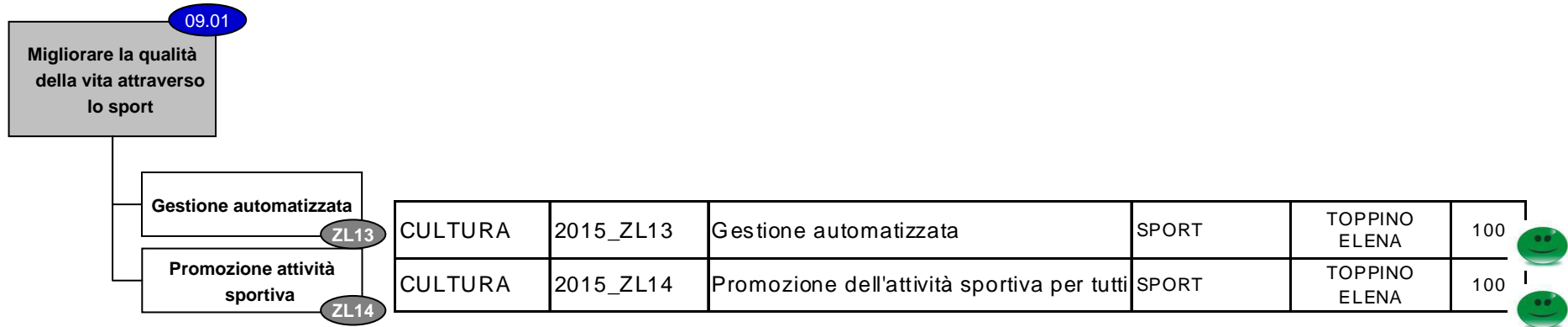

- Progetto “Firenze the Walking City”: apposta la segnaletica riguardante ulteriori 2 percorsi;
- concluso il procedimento di assegnazione degli spazi a tariffa negli impianti in gestione diretta e nelle palestre scolastiche comunali e in uso dalla Città metropolitana;
- sviluppato l’archivio digitalizzato sulle gestioni degli impianti sportivi, a servizio;
- sport in sicurezza: installati defibrillatori in tutti gli impianti sportivi comprese, le palestre scolastiche (80 impianti). Promosso il progetto denominato “Lo sport in sicurezza: promozione del defibrillatore in ambito sportivo” teso formare personale abilitato all’uso dei defibrillatori da impiegare durante l’orario di apertura degli impianti. Protocollo di intesa tra assessorato allo sport e agenzie formative.
- realizzata l’iniziativa “Palestre all’aperto” per incrementare la pratica sportiva all’aperto (parchi, giardini, piazze, ecc) in spazi non strutturati con l’ausilio di istruttori qualificati.
- 68 le manifestazioni svolte negli spazi urbani all’aperto con supporto organizzativo del Servizio Sport.
- assegnazione degli spazi attenta a garantire la pluralità di soggetti utilizzatori (323/323 il n. spazi assegnati/n. richieste pervenute) e organizzazione di attività verso soggetti svantaggiati (200/2000 il n. partecipanti corsi /n. richieste pervenute).

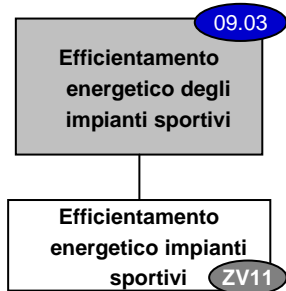



SERVIZI TECNICI	2015_ZV11	Efficientamento energetico impianti sportivi	SUPPORTO TECN. QUARTIERI E IMPIANTI SPORTIVI	DREONI ALESSANDRO	100	
-----------------	-----------	--	--	-------------------	-----	---

- Piscina Costoli: montati i teli isothermici e un ulteriore quarto pallone non presente che copre la vasca dedicata ai portatori di handicap; esaminata la proposta di project financing di efficientamento energetico presentata da parte di un operatore economico;
- Nuova illuminazione a LED del palazzetto di San Marcellino;
- Predisposti avvisi strutturati con attenzione alle azioni di risparmio energetico per la concessione in gestione di 3 impianti sportivi;
- approvata in Consiglio Comunale una modifica regolamentare che consente alle società sportive titolari di concessioni in essere di effettuare interventi volti al risparmio energetico usufruendo di un benefit per l'ammortamento dell'investimento;
- metanizzazioni di strutture comunali: adesione della convenzione con Consip per il Servizio Integrato Energia SIE3;
- pubblicati 2 avvisi pubblici l'attivazione di procedure innovative nell'ottica di ricerca di finanziamenti privati.

Si rileva inoltre che a febbraio 2015 è stata approvata in Consiglio una modifica al regolamento comunale per la gestione e l'uso degli impianti sportivi comunali finalizzata anche all'offerta di opportunità alle associazioni sportive impegnate nella realizzazione di interventi tesi al risparmio delle risorse, all'efficientamento energetico e alla autonoma produzione di energia. Tra le modifiche apportate al regolamento la previsione di un tariffario che tenga conto di quegli accorgimenti mirati al risparmio energetico e di risorse idriche.

Obiettivi del programma: risultati

SERVIZI TECNICI	2015_ZV09	Interventi sull'impiantistica sportiva con partecipazione al finanziamento di soggetti pubblici e privati	SUPPORTO TECNICO QUARTIERI E IMPIANTI SPORTIVI	DREONI ALESSANDRO	100	
SERVIZI TECNICI	2015_ZV10	Coordinamento degli interventi eseguiti sul patrimonio comunale dalle società sportive	SUPPORTO TECNICO QUARTIERI E IMPIANTI SPORTIVI	DREONI ALESSANDRO	100	

Nello specifico della impiantistica sportiva si evidenzia:

- inaugurazione impianto sportivo San Marcellino il 24 settembre. Si è trattato di un importante intervento che ha dato all'impianto maggiore funzionalità ed efficienza dal punto di vista energetico e di risparmio per l'ambiente ed ha altresì migliorato l'accesso per le persone diversamente abili;
 - terrazza del PalaCoverciano e campo di calcio Peretola: realizzazione di circa l'80% dei lavori. Nel periodo estivo sono stati eseguiti i lavori di demolizione della vecchia tribuna del campo di calcio Rifredi e a fine esercizio sono stati affidati i lavori della nuova ricostruzione;
 - sono stati conclusi al Campo da rugby presso l'ISIS i lavori finanziati con contributo in conto interessi ottenuto dall'Istituto di Credito Sportivo;
 - i lavori di copertura della piscina Costoli sono stati finanziati dall'Ente Cassa di Risparmio, nell'ambito del settore beneficenza e filantropia, in quanto la struttura viene utilizzata durante il periodo invernale da categorie di soggetti ed associazioni appartenenti al mondo della disabilità. Nel 2015 è stato approvato il progetto e realizzato circa l'80% dei lavori.
- 6 le candidature progetti presentate per finanziamento ai sensi della L.R. 72/2000.
- Rispetto agli interventi sull'impiantistica da parte delle associazioni sportive sono stati verificati e presentati in Giunta 11 progetti di società sportive . L'alta sorveglianza dei lavori ha riguardato 19 cantieri aperti.

Programma 10 : un Comune efficiente

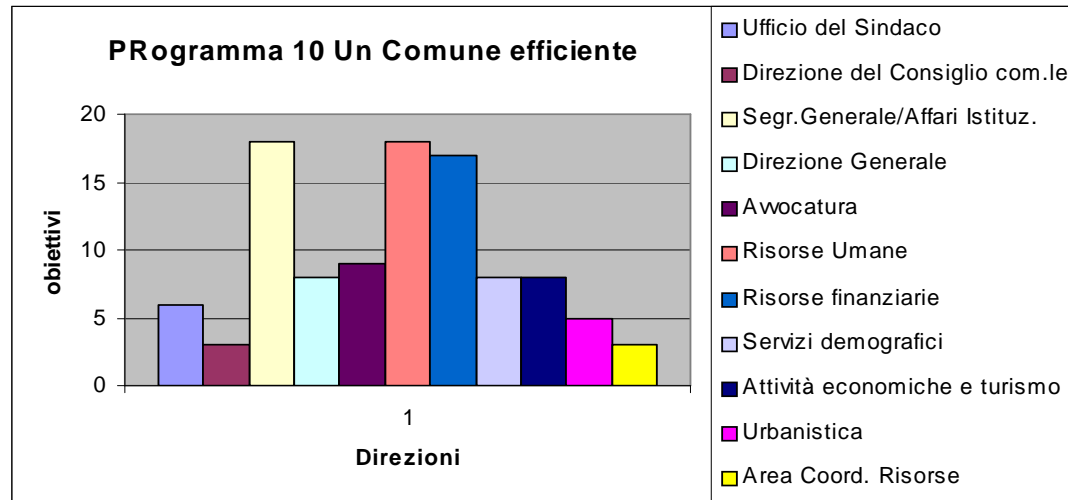

E' il programma trasversale per eccellenza nel quale si ritrovano tutte le Direzioni non comprese nelle aree di coordinamento, spesso con funzioni di supporto, e che da solo conta oltre il 30% degli obiettivi del PEG. In particolare si concentrano nel programma tutti gli obiettivi delle Risorse Umane e delle Risorse Finanziarie: la prima con tre temi strategici di azione di esclusiva appartenenza dallo snellimento degli assetti organizzativi -10.04, alla valorizzazione delle competenze -10.05, alla semplificazione dei processi -10.06, la seconda impegnata nell'obiettivo strategico della lotta all'evasione fiscale -10.03 e in quello della razionalizzazione delle società partecipate -10.02.

Di rilevanza strategica all'interno del programma anche la semplificazione nei rapporti con i cittadini che ha visto impegnate diverse Direzioni tra cui l'Ufficio del Sindaco in particolare con il Servizio Canali di Comunicazione e Sportelli al Cittadino, l'Urbanistica, con il Servizio Amministrativo al cui interno è collocato lo sportello al cittadino, la Segreteria Generale sia per il tema della trasparenza da essa presieduto che per l'attività di notifica ai cittadini. Coinvolti con più obiettivi anche i servizi Demografici in particolare per le attività di dematerializzazione e di informatizzazione dei servizi offerti volti anche alla riduzione delle tempistiche per l'espletamento delle pratiche e di attesa agli sportelli.

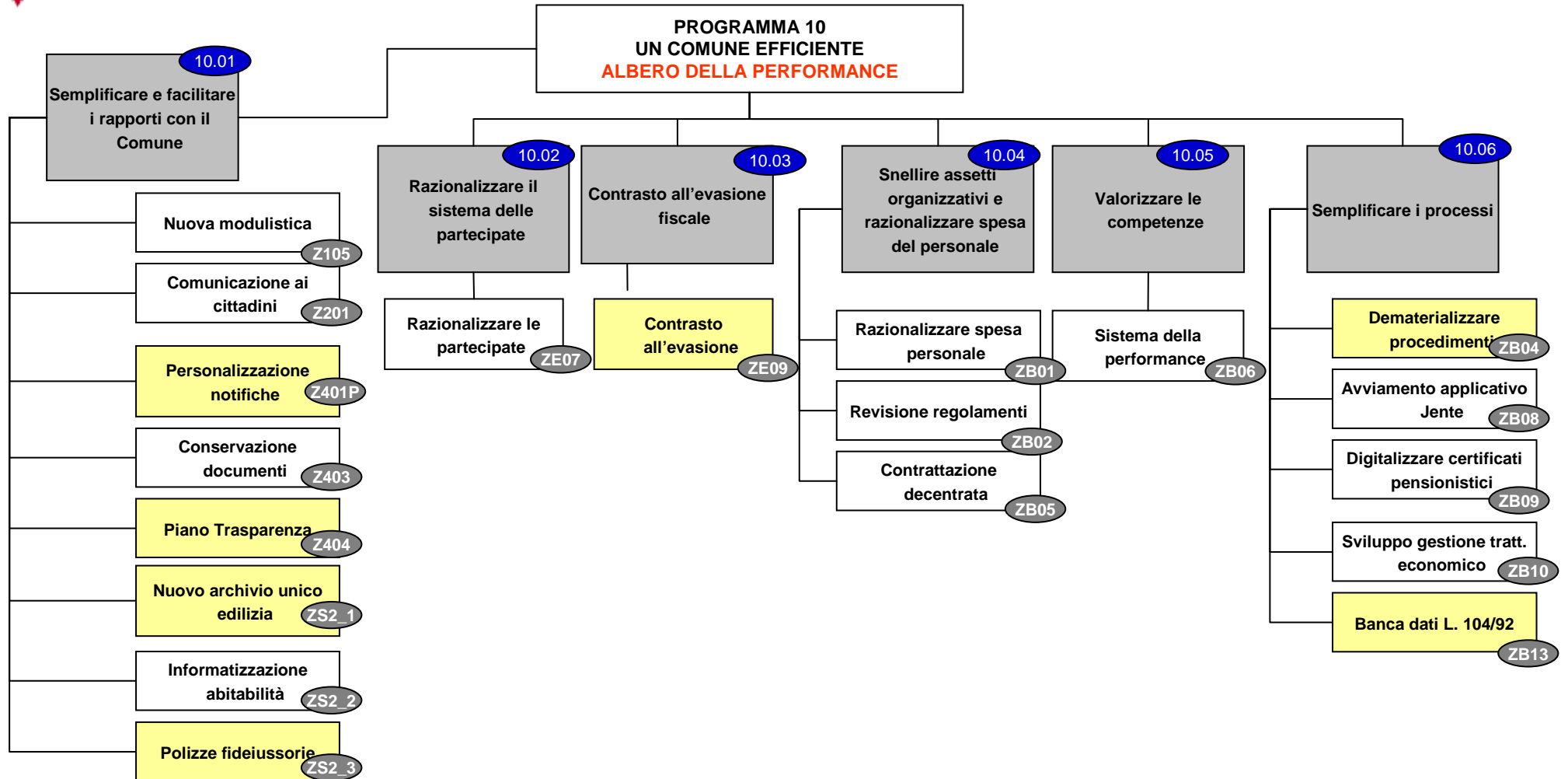

Obiettivi strategici: risultati nel dettaglio

<div style="border: 1px solid black; padding: 5px; width: fit-content;"> 10.01 Semplificare e facilitare i rapporti con il Comune </div>								
<div style="border: 1px solid black; padding: 5px; width: fit-content;"> Nuova modulistica </div>								
<div style="border: 1px solid black; padding: 5px; width: fit-content;"> Comunicazione ai cittadini </div>								
<div style="border: 1px solid black; padding: 5px; width: fit-content;"> Personalizzazione notifiche </div>								
<div style="border: 1px solid black; padding: 5px; width: fit-content;"> Conservazione documenti </div>								
<div style="border: 1px solid black; padding: 5px; width: fit-content;"> Piano Trasparenza </div>								
<div style="border: 1px solid black; padding: 5px; width: fit-content;"> Nuovo archivio unico edilizia </div>								
<div style="border: 1px solid black; padding: 5px; width: fit-content;"> Informatizzazione abitabilità </div>								
<div style="border: 1px solid black; padding: 5px; width: fit-content;"> Polizze fideiussorie </div>								
CONSIGLIO COMUNALE	2015_Z201	Informazione e comunicazione ai cittadini	DIREZIONE DEL CONSIGLIO COMUNALE	CASELLI ROBERTO	83,33	☹️		
UFF.SEG.GEN.AFF. ISTITUZIONALI	2015_Z401P	Personalizzazione del servizio di notifica	UFF.SEG.GEN.AFF. ISTITUZIONALI	DE ROSA PATRIZIA	100	😊		
UFF.SEG.GEN.AFF. ISTITUZIONALI	2015_Z403	Conservazione dei documenti: modello organizzativo	UFF.SEG.GEN.AFF. ISTIT. LI	DE ROSA PATRIZIA	100	😊		
UFF.SEG.GEN.AFF. ISTITUZIONALI	2015_Z404	Programma per la trasparenza 2015	UFF.SEG.GEN.AFF. ISTIT. LI	DE ROSA PATRIZIA	100	😊		
URBANISTICA	2015_ZS2_1	Nuovo archivio unico edilizia	SER VIZIO AMMINISTRATIVO URBANISTICA	CISTERNINO ELEONORA	98,90	☹️		
URBANISTICA	2015_ZS2_2	Informatizzazione abitabilità pregresse	SER VIZIO AMMINISTRATIVO URBANISTICA	CISTERNINO ELEONORA	67,75	☹️		
URBANISTICA	2015_ZS2_3	Polizze fideiussorie	SER VIZIO AMMINISTRATIVO URBANISTICA	CISTERNINO ELEONORA	100	😊		

ANTICORRUZIONE E TRASPARENZA

- Piano triennale di prevenzione della corruzione: approvato l'aggiornamento (GC13/2015).
- In data 28 gennaio 2015 è stata organizzata la Giornata della Trasparenza aperta a tutta la cittadinanza, stakeholders e associazione dei consumatori; in data 17 marzo si è tenuta un'ulteriore giornata formativa rivolta a tutte le Direzioni dell'Ente. E' stato quindi approvato il Piano Triennale Trasparenza: (GC 16/2015).
- sezione "Amministrazione Trasparente" :
 - sviluppate ulteriori funzionalità del programma Trasparente per le modalità di ricerca e l' inserimento dei dati sui contratti pubblici;
 - implementato nel sistema il questionario di rilevazione della soddisfazione, anche con riferimento alla chiarezza e fruibilità delle informazioni pubblicate . Esso è stato inserito a margine di ciascuna pagina di Amministrazione Trasparente.
 - la sezione enti controllati della rete civica è stata oggetto di uno specifico intervento con netta distinzione tra enti di diritto privato controllati, enti pubblici vigilati e altri enti partecipati dei quali il Comune è socio ma senza essere titolare di un potere di controllo né di vigilanza.
 - in rete sono stati pubblicati i dati afferenti agli incarichi esterni conferiti per l'anno 2015;
 - è stata rivista e aggiornata la pagina relativa alle società partecipate con la pubblicazione del dato relativo al trattamento economico del presidente, dei consiglieri di amministrazione e di amministratore delegato di ciascuna società partecipata non quotata ex art. 22, comma 2 del decreto trasparenza.

SEMPLIFICAZIONI

- Notifiche: si è dato avvio a un percorso di personalizzazione del servizio offerto attraverso i messi notificatori grazie alla quale il cittadino non reperito al primo passaggio presso l'abitazione ha potuto contattare l'ufficio concordando con questo ora e/o luogo del ritiro: 326 sono state le notifiche concordate su 787 avvisi bonari lasciati al primo passaggio;
 - Portale dei Servizi: nell'ottica della semplificazione è stata rivista la modulistica ; 93 i moduli rivisti e semplificati
 - Pratiche edilizie:
 - è stato attuato un unico sistema applicativo gestionale "GesPra" con possibilità di visualizzazione di 4 tipologie di pratiche edilizie: Buste/Progetti, Dia/Scia, cd articoli 26 (4356 pratiche) e Condoni (4.429 pratiche). Il sistema ha permesso la semplificazione nella gestione delle pratiche;
 - è stato progettato un nuovo modello di servizio on line attraverso l'esposizione diretta da parte del back office dell'applicativo "GesPra" di una serie di web services che in tempo reale consentono la consultazione dello stato delle pratiche (attivato a partire dal 2016).
 - è stata arricchita la pagina web che ospita lo Sportello Unico Edilizia (SUE) di una scheda informativa inerente la struttura della nuova disciplina del Regolamento Urbanistico (RU) e del Regolamento Edilizio (RE) e una pagina sulla disciplina degli interventi strategici del RU.
 - Sono state attuate azioni di razionalizzazione rispetto alle polizze fideiussorie in materia urbanistica: bonifica, riordino, classificazione e digitalizzazione.
-

10.02
Razionalizzare il sistema delle partecipate

RISORSE FINANZIARIE	2015_ZE07	Piano di razionalizzazione delle partecipazioni comunali.	SERVIZIO SOCIETA' PARTECIPATE ASSOCIAZIONI E FONDAZIONI	PERUZZI ENRICO MARIA	100	
---------------------	-----------	---	---	----------------------	-----	---

Razionalizzare le partecipate
ZE07

E' stato approvato il piano operativo di razionalizzazione delle società partecipate in attuazione del quale:

- sono state avviate le procedure per dismettere alcune partecipazioni (Fiditoscana, Banca Etica, Tram e Afam) e sopprimere quelle che risultino composte da soli amministratori o da un numero di amministratori superiore a quello dei dipendenti, come nel caso dell'Isola dei Renai.
 - è stata costituita la "Toscana Aeroporti SpA" in data 1/6/2015 nata dalla fusione delle preesistenti società di gestione AdF SpA e SAT SpA.
- A fianco il nuovo quadro generale.

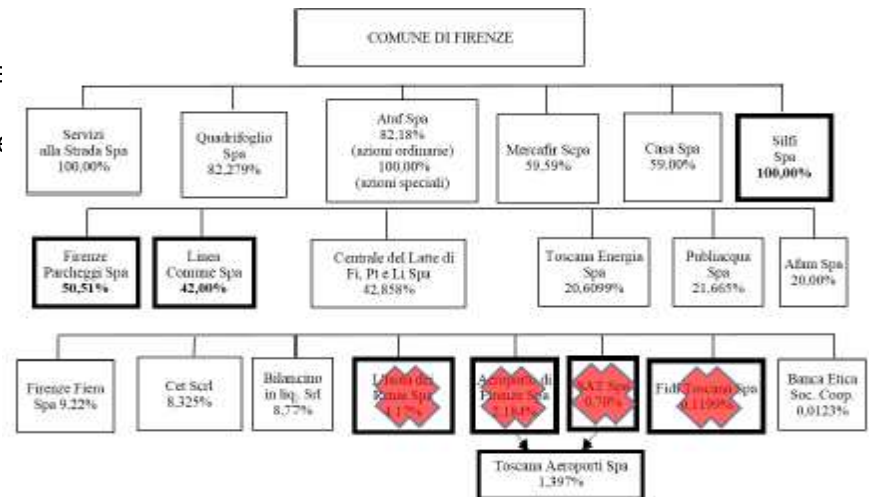



10.03
Contrasto all'evasione fiscale

RISORSE FINANZIARIE	2015_ZE09	Contrasto all'evasione	SERVIZIO RISCOSSIONE COATTIVA CONTENZIOSO E RECUPERO EVASIONE	SANTORO SALVATORE	100	
---------------------	-----------	------------------------	---	-------------------	-----	---

Contrasto all'evasione
ZE09

- Predisposto il documento "Linee guida" per le segnalazioni finalizzate al recupero dell'evasione;
- Presentata alla Regione Toscana una proposta progettuale in materia di contrasto all'evasione;
- Predisposte comunicazioni informative al contribuente o al potenziale evasore;
- Rispetto all'incrocio delle banche dati è stata resa operativa dal 16 novembre la procedura TARI-Anagrafe mentre per quella SUAP-TARI sono state necessarie ulteriori valutazioni di implementazioni informatiche.



RISORSE UMANE	2015_ZB01	Razionalizzare e riqualificare la spesa del personale	DIREZIONE RISORSE UMANE	IOSSA VALERIO	100	
RISORSE UMANE	2015_ZB02	Revisione quadro regolamentare su organizzazione e personale	DIREZIONE RISORSE UMANE	IOSSA VALERIO	85,71	
RISORSE UMANE	2015_ZB05	Contrattazione decentrata	SERVIZIO ORGANIZZAZIONE RELAZIONI SINDACALI E SEMPLIFICAZIONE	SETTESOLDI ANNARITA	95	

➤ Essenziale intervento per razionalizzazione la spesa del personale è stato lo snellimento della macchina amministrativa. Il percorso di revisione della struttura organizzativa è stato avviato nel 2014 è con la riduzione delle aree di coordinamento da cinque a tre. L'ulteriore intervento di razionalizzazione (GC 144/2015), ha condotto alla rideterminazione della dotazione organica della dirigenza dai 92 a 71 posizioni dirigenziali.

➤ L'affidamento degli incarichi di posizione organizzativa è stato condotto sulla scorta di processi di selezione aperti, trasparenti ed orientati alla valorizzazione del merito e delle professionalità, che hanno condotto all'individuazione di 179 funzionari apicali in luogo dei precedenti 202.

➤ E' stato attivato l'istituto della risoluzione unilaterale stabilmente inserito tra gli strumenti di gestione del saldo di personale (programmazione triennale 2015 -2017). L'Amministrazione prenderà congedo, nel triennio, da circa 370 dipendenti. Le risoluzioni formalizzate nell'anno 2015 sono state 106.

Il tasso di rinnovamento, cioè la capacità dell'ente di sostituire il personale cessato entro determinati parametri desunti dal rapporto tra numero assunti programmati e numero cessati, è stato del 35%.

➤ Contrattazione decentrata: sottoscritto il 19 marzo 2015 il contratto decentrato integrativo del comparto; esso ha posto le premesse per dare avvio ad una nuova fisiologia del rapporto di lavoro, con l'attivazione di nuovi istituti per l'incentivazione del personale dipendente, orientati al merito ed alla premialità. Sono stati quindi riassegnati, con metodo rigoroso e selettivo, gli incarichi di particolare responsabilità e dato corso alla liquidazione dei premi di produttività, sulla base dei risultati certificati del sistema di valutazione della performance dell'ente e normalizzati gli istituti del disagio e del rischio.

➤ Rispetto al quadro regolamentare è stata predisposta la proposta del nuovo regolamento sugli incarichi.

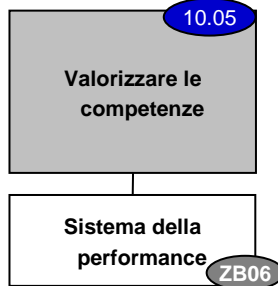

RISORSE UMANE	2015_ZB06	Ottimizzazione del sistema di misurazione e valutazione della performance	SERVIZIO ORGANIZZAZIONE RELAZIONI SINDACALI E SEMPLIFICAZIONE	SETTESOLDI ANNARITA	100
---------------	-----------	---	---	---------------------	-----

Rilasciate le valutazioni 2012 e 2013 attraverso nuovo applicativo informatico "SIVAP", interamente sviluppato dalla Direzione Sistemi Informativi e liquidati i relativi compensi.
Al 30.09 rilasciate le valutazioni 2014.

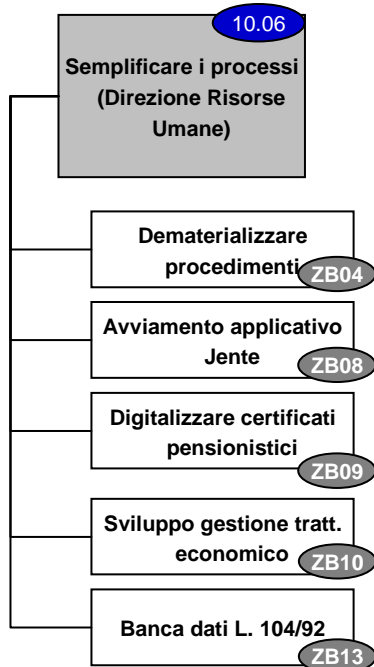







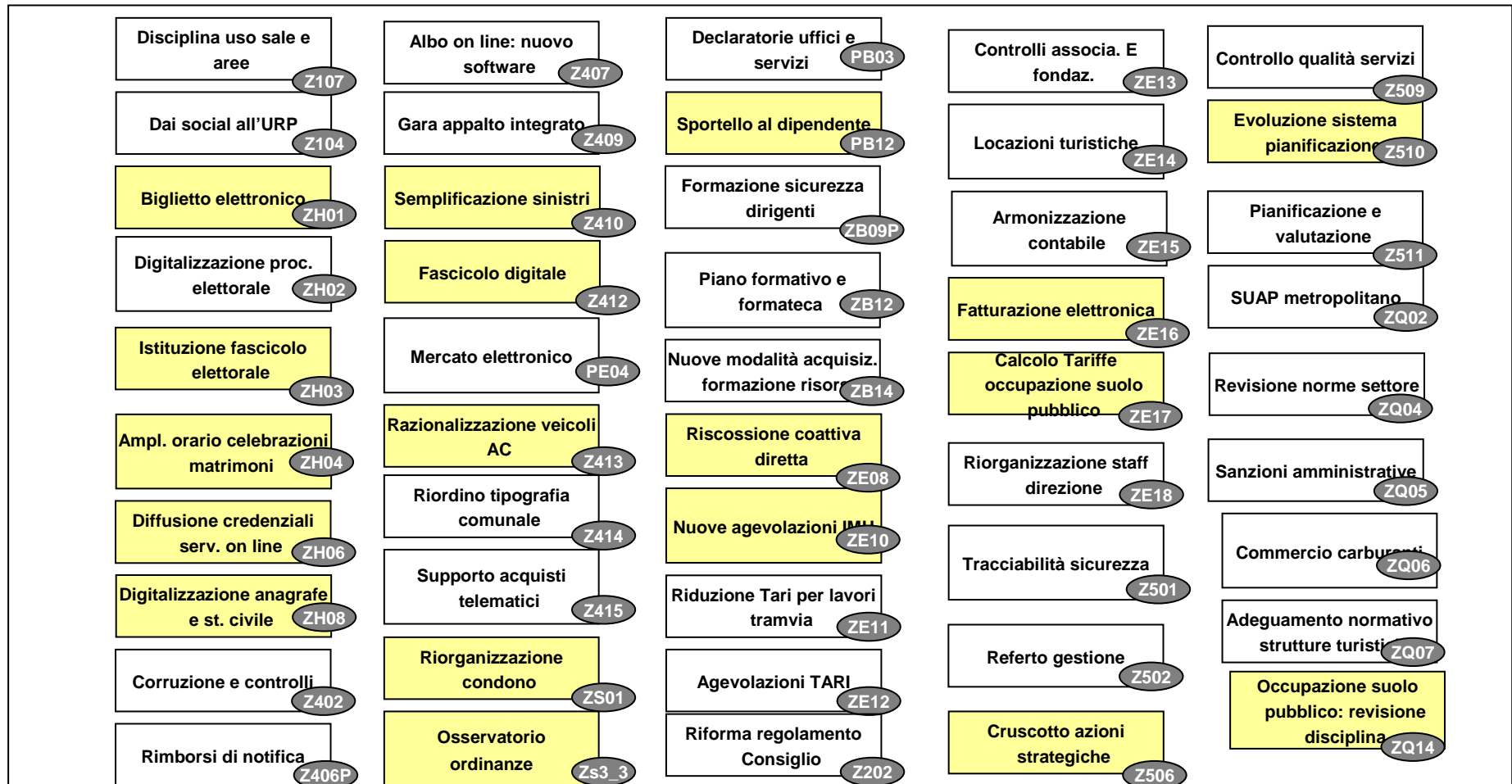



RISORSE UMANE	2015_ZB04	Dematerializzazione delle procedure inerenti la gestione del personale	SERVIZIO FORMAZIONE ACQUISIZIONE RISORSE E ORARI DI LAVORO	MACCIONI MARCO	100
RISORSE UMANE	2015_ZB08	Nuovo applicativo di contabilità finanziaria e contabilità finanziaria potenziata.	SERVIZIO GESTIONE ECONOMICA PREV.E BILANCIO DEL PERSONALE	BIAGIOTTI ANDREA	100
RISORSE UMANE	2015_ZB09	Digitalizzazione certificazioni pensionistiche	SERVIZIO GESTIONE ECONOMICA PREV.E BILANCIO DEL PERSONALE	BIAGIOTTI ANDREA	100
RISORSE UMANE	2015_ZB10	Sviluppo gestione trattamento economico su upgrade del programma informatico	SERVIZIO GESTIONE ECONOMICA PREV.E BILANCIO DEL PERSONALE	BIAGIOTTI ANDREA	100
RISORSE UMANE	2015_ZB13	Digitalizzazione permessi Legge 104/92	SERVIZIO FORMAZIONE ACQUISIZIONE RISORSE E ORARI DI LAVORO	MACCIONI MARCO	100











- Digitalizzata la procedura di conferimento incarico di Posizione Organizzava;
- Dematerializzati i cedolini (n. 665) e le certificazioni uniche (n. 6215);
- Dematerializzate le procedure presenze/assenze;
- Sperimentate le procedure le digitalizzazione delle certificazioni pensionistiche;
- Automatizzata la comunicazione annuale dei permessi L. 104;
- Sviluppate le procedure del trattamento economico gestite con nuovo applicativo.











**PROGRAMMA 10
UN COMUNE EFFICIENTE
OBIETTIVI COLLEGATI AL PROGRAMMA**





Obiettivi del programma: risultati

UFFICIO DEL SINDACO	2015_Z104	Sperimentazione di un coordinamento di back office dei canali di comunicazione in uso al servizio.	SERVIZIO CANALI DI COMUNICAZIONE E SPORTELLI AL CITTADINO	ETTORRE MARIO ANDREA	98,6	
UFFICIO DEL SINDACO	2015_Z107	Modifica della disciplina occupazione temporanea aree di interesse storico-artistico e uso temporaneo ambienti monumentali	UFFICIO DEL SINDACO	SANTORO FRANCESCA	100	
DEMOGRAFICI	2015_ZH01	"Biglietto elettronico" per sportelli anagrafici.	DIREZIONE SERVIZI DEMOGRAFICI	BARTOLINI ALESSANDRO	100	
DEMOGRAFICI	2015_ZH02	Integrazione digitale delle procedure elettorali del Comune con tutti gli altri soggetti pubblici coinvolti	DIREZIONE SERVIZI DEMOGRAFICI	BARTOLINI ALESSANDRO	100	
DEMOGRAFICI	2015_ZH03	Completa realizzazione del fascicolo elettronico dell'elettore	DIREZIONE SERVIZI DEMOGRAFICI	BARTOLINI ALESSANDRO	100	
DEMOGRAFICI	2015_ZH04	Ampliamento orario celebrazione dei matrimoni e definizione divorzi di fronte all'Ufficiale di Stato Civile.	SERVIZIO ANAGRAFE E STATO CIVILE	GIANNESI IACOPO	93,87	
DEMOGRAFICI	2015_ZH06	Diffusione credenziali on line	SERVIZIO ANAGRAFE E STATO CIVILE	GIANNESI IACOPO	100	
DEMOGRAFICI	2015_ZH08	Gestione documentale degli archivi ottici sia dei registri di stato Civile che degli Atti Anagrafici.	SERVIZIO ANAGRAFE E STATO CIVILE	GIANNESI IACOPO	100	
UFF.SEG.GEN.AFF .ISTITUZIONALI	2015_Z402	Attuazione delle misure pianificate nel Piano di prevenzione della corruzione	UFF.SEG.GEN.AFF.ISTITUZIONALI	DE ROSA PATRIZIA	100	
UFF.SEG.GEN.AFF .ISTITUZIONALI	2014_Z406P	Rimborsi diritti di notifica	UFF.SEG.GEN.AFF.ISTITUZIONALI	DE ROSA PATRIZIA	100	
UFF.SEG.GEN.AFF .ISTITUZIONALI	2015_Z407	Implementazione nuovo software per albo on line	SERVIZIO ANTICORRUZIONE TRASPARENZA E CONTROLLI	DE ROSA PATRIZIA	100	

UFF.SEG.GEN.AFF .ISTITUZIONALI	2015_Z409	Gara appalto integrato "Demolizione, ricostruzione e ampliamento della scuola secondaria di 1° grado Dino Compagni".	CONTRATTI APPALTI	DE PONTI CARLA	10C 
UFF.SEG.GEN.AFF .ISTITUZIONALI	2015_Z410	Semplificazione adempimenti relativi a sinistri	CONTRATTI APPALTI	DE PONTI CARLA	10C 
UFF.SEG.GEN.AFF .ISTITUZIONALI	2015_Z412	Digitalizzazione dei contratti pubblici - Creazione del Fascicolo Digitale	CONTRATTI APPALTI	DE PONTI CARLA	10C 
UFF.SEG.GEN.AFF .ISTITUZIONALI	2014_PE04	Implementazione sistema gestione mercato elettronico del Comune	SERVIZIO CENTRALE ACQUISTI	BACCEI SABRINA GIOVANNA	10C 
UFF.SEG.GEN.AFF .ISTITUZIONALI	2015_Z413	Razionalizzazione parco veicoli dell'Ente	SERVIZIO CENTRALE ACQUISTI	BACCEI SABRINA GIOVANNA	10C 
UFF.SEG.GEN.AFF .ISTITUZIONALI	2015_Z414	Riordino tipografia comunale	SERVIZIO CENTRALE ACQUISTI	BACCEI SABRINA GIOVANNA	10C 
UFF.SEG.GEN.AFF .ISTITUZIONALI	2015_Z415	Sviluppo delle funzioni di supporto agli uffici comunali per procedure di acquisto sulle piattaforme telematiche	SERVIZIO CENTRALE ACQUISTI	BACCEI SABRINA GIOVANNA	10C 
RISORSE UMANE	2014_PB03	Messa a sistema delle declaratorie delle unità organizzative dell'Ente.	SERVIZIO ORGANIZZAZIONE RELAZIONI SINDACALI E SEMPLIFICAZIONE	SETTESOLDI ANNARITA	10C 
RISORSE UMANE	2014_PB12	Nuovo sportello al dipendente	DIREZIONE RISORSE UMANE	IOSSA VALERIO	10C 
RISORSE UMANE	2013_ZB09P	Corso di formazione per i dirigenti sulla sicurezza nei luoghi di lavoro ex. dlgs 81/08	SERVIZIO FORMAZIONE ACQUISIZIONE RISORSE E ORARI DI LAVORO	MACCIONI MARCO	10C 
RISORSE UMANE	2015_ZB12	Predisposizione del piano annuale della formazione e sviluppo - in collaborazione con la DSI - dell'applicativo gestionale 'Formateca'	SERVIZIO FORMAZIONE ACQUISIZIONE RISORSE E ORARI DI LAVORO	MACCIONI MARCO	10C 

RISORSE UMANE	2015_ZB14	Nuove modalità di acquisizione e formazione risorse alla luce della nuova normativa di settore	SERVIZIO FORMAZIONE ACQUISIZIONE RISORSE E ORARI DI LAVORO	MACCIONI MARCO	100	
RISORSE FINANZIARIE	2015_ZE08	Riscossione coattiva in gestione diretta	SERVIZIO RISCOSSIONE COATTIVA CONTENZIOSO E REC. EVASIONE FISCALE	SANTORO SALVATORE	100	
RISORSE FINANZIARIE	2015_ZE10	Integrazione del sistema delle agevolazioni IMU per attività di sostegno ad alcune categorie	SERVIZIO ENTRATE	SPASARI SUSANNA	100	
RISORSE FINANZIARIE	2015_ZE11	Introduzione riduzioni TARI per le attività economiche poste nelle zone interessate dai cantieri delle linee 2 e 3 della Tramvia	SERVIZIO ENTRATE	SPASARI SUSANNA	100	
RISORSE FINANZIARIE	2015_ZE12	Introduzione di specifiche agevolazioni TARI (Tassa sui Rifiuti)	SERVIZIO ENTRATE	SPASARI SUSANNA	100	
RISORSE FINANZIARIE	2015_ZE13	Definizione applicazione controlli Associazioni e Fondazioni	SERVIZIO SOCIETA' PARTECIPATE ASSOCIAZIONI E FONDAZIONI	PERUZZI ENRICO MARIA	100	
RISORSE FINANZIARIE	2015_ZE14	Imposta di Soggiorno - Verifica ottemperamento da parte dei proprietari/gestori delle abitazione date in locazione ad uso turistico	SERVIZIO ENTRATE	SPASARI SUSANNA	100	
RISORSE FINANZIARIE	2015_ZE15	Gestione e coordinamento delle fasi per il passaggio al nuovo sistema contabile.	SERVIZIO ECONOMICO FINANZIARIO	CASSANDRINI FRANCESCA	100	
RISORSE FINANZIARIE	2015_ZE16	Avvio e messa a regime della fatturazione elettronica di cui all'art. 25 del D.L. 66/2014	SERVIZIO ECONOMICO FINANZIARIO	CASSANDRINI FRANCESCA	100	
RISORSE FINANZIARIE	2015_ZE17	Installazione sulla home page comunale "Canoni" di un apposito simulatore del calcolo tariffe per alcune tipologie di occupazioni di suolo pubblico	SERVIZIO ENTRATE	SPASARI SUSANNA	100	
RISORSE FINANZIARIE	2015_ZE18	Riorganizzazione staff di Direzione	DIREZIONE RISORSE FINANZIARIE	RISTORI MARINA	100	

DIREZIONE GENERALE	2015_Z501	In-Formazione e tracciabilità della Sicurezza sul lavoro attraverso l'utilizzo di TESEO.	SERVIZIO PREVENZIONE E PROTEZIONE	PARENTI GIACOMO	100	
DIREZIONE GENERALE	2015_Z502	Referto sulla regolarità della gestione e sulla efficacia del sistema dei controlli interni	DIREZIONE GENERALE	PARENTI GIACOMO	100	
DIREZIONE GENERALE	2015_Z506	Cuscotto azioni stragegiche	DIREZIONE GENERALE	PARENTI GIACOMO	100	
DIREZIONE GENERALE	2015_Z509	Controllo di qualità dei Servizi	SERVIZIO PIANIFICAZIONE CONTROLLO E QUALITA'	MARUNTI CHIARA	100	
DIREZIONE GENERALE	2015_Z510	Evoluzione e semplificazione del sistema di pianificazione degli obiettivi	SERVIZIO PIANIFICAZIONE CONTROLLO E QUALITA'	MARUNTI CHIARA	100	
DIREZIONE GENERALE	2015_Z511	Analisi criticità del sistema di valutazione della performance alla luce delle semplificazioni del sistema di pianificazione degli obiettivi e proposte di soluzioni applicative.	SERVIZIO PIANIFICAZIONE CONTROLLO E QUALITA'	MARUNTI CHIARA	100	
ATTIVITA' ECONOMICHE	2015_ZQ02	Attivazione del Coordinamento Suap della città metropolitana	DIREZIONE ATTIVITA' ECONOMICHE E TURISMO	DE SIERVO LUCIA	100	
ATTIVITA' ECONOMICHE	2015_ZQ04	Adeguamento Regolamento/Piano di settore a seguito delle modifiche normative urbanistiche intervenute	ATTIVITA' PRODUTTIVE	ACHENZA LAURA	91,22	
ATTIVITA' ECONOMICHE	2015_ZQ05	Revisione degli adempimenti e dei procedimenti disciplinati dalla legge di depenalizzazione, di competenza della Direzione	DIREZIONE ATTIVITA' ECONOMICHE E TURISMO	DE SIERVO LUCIA	100	
ATTIVITA' ECONOMICHE	2015_ZQ06	Adeguamento Regolamento/Piano di settore a seguito delle modifiche normative urbanistiche intervenute.	ATTIVITA' PRODUTTIVE	ACHENZA LAURA	100	
ATTIVITA' ECONOMICHE	2015_ZQ07	Adeguamento e revisione dei procedimenti alla luce delle novità normative urbanistiche.	ATTIVITA' PRODUTTIVE	ACHENZA LAURA	100	
ATTIVITA' ECONOMICHE	2015_ZQ14	Revisione disciplina in materia di concessioni per occupazione di suolo pubblico e attivazione di un sistema online di trasmissione e gestione istanze.	COMMERCIO AREE PUBBLICHE OCCUPAZIONE SUOLO PUBBLICO E TAXI	LASTRUCCI MARIA FRANCESCA	100	

URBANISTICA	2015_ZS0_1	Definizione indirizzi operativi per l'efficiamento dei processi inerenti le pratiche di condono edilizio a seguito della riorganizzazione dell'ufficio condono	DIREZIONE URBANISTICA	PALLADINO DOMENICO	100	
URBANISTICA	2015_ZS3_3	Attivazione osservatorio ordinanze edilizia privata	EDILIZIA PRIVATA	FANCELLI ELISABETTA	100	
CONSIGLIO COMUNALE	2015_Z202	Riforma regolamento Consiglio e Statuto	DIREZIONE DEL CONSIGLIO COMUNALE	CASELLI ROBERTO	100	

In evidenza (Servizi Demografici)

- Emissione del "biglietto elettronico" funzionante presso tre Punti Anagrafici: Parterre, Via Bini e Piazza Alberti. 603 i biglietti elettronici emessi;
 - Diffusione delle credenziali per l'accesso ai servizi online:
 - 3515 credenziali rilasciate nei PAD.
 - Orari celebrazioni matrimoni: aumentati i turni di celebrazione del sabato (da 26 a 42 tra maggio e settembre) e l'ampliato l'orario a tutte le domeniche mattina.
 - Completata la produzione automatica del fascicolo degli elettori
- Digitalizzati gli atti di nascita dall'anno 1986 all'anno 1972

In evidenza (Direzione Generale)

- Realizzato il data base di controllo di progetti strategici di trasformazione urbana nati da iniziative di confronto pubblico;
- 34 progetti art., 15 c.5 istruiti
- rafforzamento interdirezionalità obiettivi (29 gli obiettivi interdirezionali)

In evidenza (Risorse Umane)

- In rete la nuova sezione dei concorsi/selezioni personale : 5 moduli sviluppati per la presentazione della domanda online

In evidenza (Segreteria Generale)

- Informatizzazione gestione sinistri attivi:
 - 102 sinistri gestiti;
 - +130 i sinistri incassati
 - + 32% il valore economico dei risarcimenti
- Digitalizzazione contratti:
 - 59 fascicoli digitali (30 per gli atti immobiliari e 29 per le convenzioni).
- Abolito lo strumento di protocollazione cartaceo denominato Registro di Ufficio

In evidenza (Attività Economiche)

- Approvato in Consiglio il Piano occupazione suolo pubblico ristoro all'aperto e in Giunta il disciplinare tecnico;
- Attivata la nuova procedura informatizzata per l'inoltro e gestione delle istanze di occupazione suolo pubblico per artisti di strada, per le manifestazioni su suolo pubblico
- Attivato il servizio di inoltro e gestione delle richieste di occupazione suolo pubblico, per eventi fino a 200 persone, attraverso la presentazione di Segnalazione Inizio Attività.
- Incremento 10% pratiche pervenute on line rispetto a quelle via PEC

In evidenza (Urbanistica)

- definite 1603 pratiche di condono
- Censite 1700 ordinanze edilizie
- 94% le azioni promosse rispetto alle inottemperanze alle ordinanze edilizie verificate

In evidenza (Consiglio)

- Approvato il nuovo testo regolamentare nella seduta del 26 ottobre.

In evidenza (Risorse Finanziarie)

- Riscossione:
 - inviati 36.000 solleciti di pagamento. - 4.000 le ingiunzioni fiscali trasmesse;
 - attivata la procedura per l'emissione del fermo amministrativo per le ingiunzioni non pagate
 - aggiudicata la gara per la realizzazione di un software per la gestione dell'intera procedura di riscossione coattiva
- Fatturazione elettronica:
 - messa a punto la piattaforma comunale per il ricevimento e la registrazione delle fatture elettroniche
 - formazione a tutte le direzioni dell'Ente in modo da consentire il corretto utilizzo dello strumento informatico (119 dipendenti formati)
 - n. medio di giorni intercorrenti tra la data della fattura e la data di registrazione della stessa: 22 gg.

Programma 11 : Firenze digitale

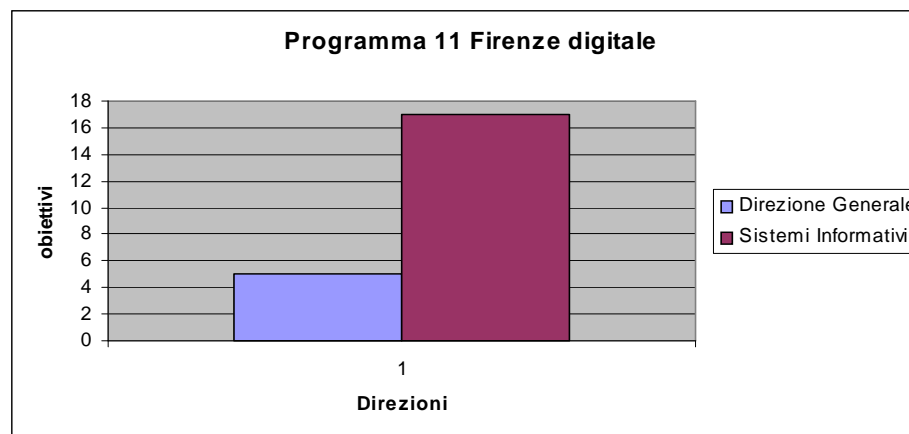

Il programma ricomprende tutti i 13 obiettivi e le 4 schede servizio della Direzione Sistemi Informativi.

Coinvolta anche la Direzione Generale con il Servizio Statistica e Toponomastica, per le attività collegate alla Statistica -Agenda Digitale, e con il Servizio Europrogettazione e Ricerca Finanziamenti per il Pon Metro - nel rispetto dell'agenda digitale nazionale.

La Città si è dotata di un documento di strategia digitale, il "Manifesto per Firenze digitale" approvato a maggio 2014 che si propone di promuovere, incentivare, razionalizzare, valorizzare gli asset digitali della città, mettendo a fattore comune risorse, competenze, opportunità. Fondamentale per un'offerta integrata di servizi e applicazioni rivolti ai cittadini il coinvolgimento dei diversi soggetti pubblici e/o privati erogatori di servizi pubblici e di interesse pubblico, di produttori di contenuti digitali educativi, di produttori nazionali ed internazionali di tecnologie innovative, di Enti di ricerca ed Università.

Complessivamente la candidatura, accettata, per l'organizzazione dell'evento Major Cities 2016, il completamento dell'infrastruttura presso il Tix regionale e lo sviluppo delle attività attuative dei protocolli di Firenze digitale, per lo scambio di dati a livello metropolitano, quali elementi caratterizzanti la strategicità dell'obbiettivo di una Firenze digitale consentono di esprimere un giudizio positivo sulla sua conclusione nel 2015.

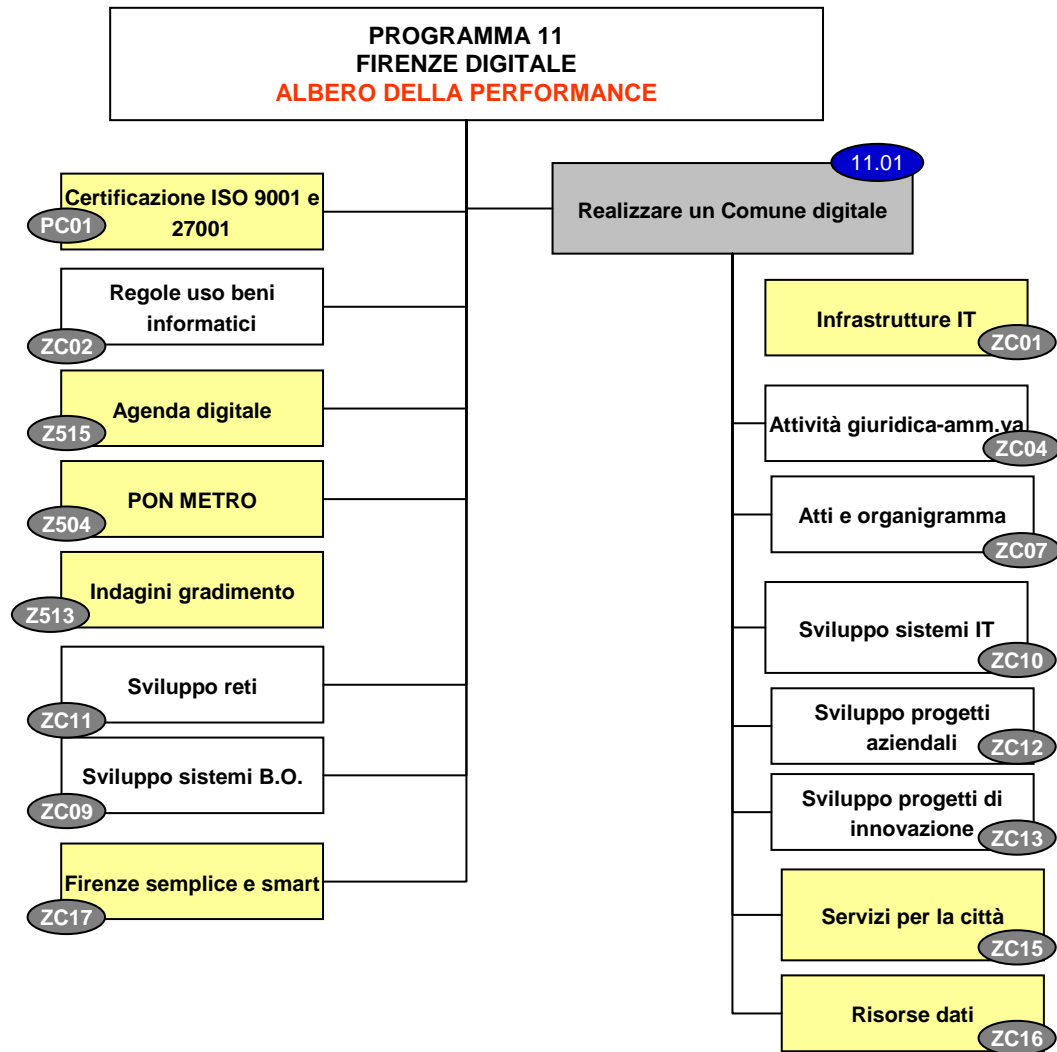

Obiettivi strategici: risultati nel dettaglio

**PROGRAMMA 11
FIRENZE DIGITALE**

11.01

Realizzare un Comune digitale

Infrastrutture IT (Zc01)	SISTEMI INFORMATIVI	2015_ZC04	Attuazione del Manifesto per Firenze Digitale	SERVIZIO AMMINISTRATIVO SISTEMI INFORMATIVI	RUGI LUCA	100	
Attività giuridica-amministrativa (Zc04)	SISTEMI INFORMATIVI	2015_ZC07	Revisione logica dell'organigramma e bando gestione degli atti	GESTIONE INFRASTRUTTURE TECNOLOGICHE	FEMIA BENEDETTO	83,3	
Atti e organigramma (Zc07)	SISTEMI INFORMATIVI	2015_ZC10	Sviluppo sistemi IT	GESTIONE INFRASTRUTTURE TECNOLOGICHE	FEMIA BENEDETTO	100	
Sviluppo sistemi IT (Zc10)	SISTEMI INFORMATIVI	2015_ZC12	Sviluppo progetti aziendali	GESTIONE INFRASTRUTTURE TECNOLOGICHE	FEMIA BENEDETTO	100	
Sviluppo progetti aziendali (Zc12)	SISTEMI INFORMATIVI	2015_ZC13	Implementazione e coordinamento progetti di innovazione	SVILUPPO INFRASTRUTTURE TECNOLOGICHE	VANNUCCINI GIANLUCA	100	
Sviluppo progetti di innovazione (Zc13)	SISTEMI INFORMATIVI	2015_ZC15	Realizzazione e sviluppo interfacce digitali per i cittadini	SVILUPPO INFRASTRUTTURE TECNOLOGICHE	VANNUCCINI GIANLUCA	100	
Servizi per la città (Zc15)	SISTEMI INFORMATIVI	2015_ZC16	Trasparenza, risorse dati, sviluppo SIT e Open Data	SVILUPPO INFRASTRUTTURE TECNOLOGICHE	VANNUCCINI GIANLUCA	100	
Risorse dati (Zc16)	SISTEMI INFORMATIVI	2015_ZC01	Progetto speciale "Razionalizzazione infrastrutture IT dell'Ente"	DIREZIONE SISTEMI INFORMATIVI	PASCUZZI FRANCESCA	100	

Progetti di innovazione

- Firenze Digitale: individuati i contenuti tecnici per accordi di interoperabilità con numerosi stakeholder (enti e partecipate), e dettagliati i piani di azione (13). Progetto esteso a livello metropolitano includendo il coinvolgimento di Regione Toscana e Camera di Commercio.
- Redatti avvisi di sponsorizzazione per il progetto Innovecento (Museo Novecento Innovation Lab) e per una app di sondaggi in città; nell'ambito dell'iniziativa Major Cities of Europe emesso un avviso di sponsorizzazione per evento sull'innovazione.
- Avviato e organizzato il progetto europeo H2020 RESOLUTE (RESilience management guidelines and Operationalization appLied to Urban Transport Environment), e consolidate le raccolte documentali per i vari progetti finanziati avviati negli anni precedenti.

Servizi on line

Durante il 2015 il Comune di Firenze ha concluso le attività inerenti il progetto SP2CON (Servizi People to Community Open Network) per il riuso dei servizi People Light Pack presso altri enti a livello nazionale, finanziato da Agenzia per l'Italia Digitale (AGID).

Si è inoltre continuato a lavorare in ottica di miglioramento dei servizi online esistenti, anche in relazione ai tavoli di lavoro "SPID" (Sistema Pubblico di Identità Digitale) di AGID a cui Firenze ha partecipato.

Grazie alle attività svolte nel 2014 sul sistema People Light Pack, è stato possibile migrare altri servizi online alla nuova versione, rendendoli dunque più fruibili e performanti.

I servizi online migrati ed attivati nel 2015 in nuova versione sono i seguenti:

- Istruzione: servizio online per la presentazione della domanda d'iscrizione scuola infanzia (ex materna) in attivazione ai primi del 2016;
- Istruzione: domanda di agevolazione tariffaria per i servizi supporto alla scuola, servizi asili nido e centri estivi, attivato il 25/03/2015;
- Istruzione: iscrizione/rinuncia centri estivi, attivato il 06/05/2015;
- Istruzione: iscrizione ed integrazione domanda nidi infanzia/spazi gioco educativi, attivato il 14/05/2015;
- Istruzione: iscrizione fuori termine nidi infanzia/spazi gioco educativi, attivato il 01/09/2015;
- Pagamento sanzioni amministrative MulteMobile, attivato il 15/09/2015.

Interfacce web responsive per la Rete Civica

Dante750: 15/5/2015

App show case: 29/10/2015

App per dispositivi mobili

UGA: 10/4/2015

InfoSOC: 12/5/2015 Android 16/7

Florence Heritage 18/5/2015 Android

Florence Tube 18/05/2015 iOS e 14/09/2015 Android



Open data: i risultati di City Rate 2015, che stila la classifica italiana delle città smart Firenze ha ottenuto il punteggio assoluto più elevato per numerosità dei dataset liberati.

Nel corso del 2015 sono stati superati i 1250 dataset pubblicati. Si è puntato su:

- pubblicazione dataset lavori tranvia giornalieri (dati in tempo reale);
- messa a punto di una interfaccia per piattaforma europea di concentrazione fi-ware;
- diffusione risultati delle elezioni regionali durante lo scrutinio;
- realizzazione di una nuova sezione statistiche.









Infrastrutture IT:

- Censimento delle postazioni di lavoro (3350 postazioni);
- Sviluppo e formazione dei facilitatori nuove tecnologie;
- Vademecum del facilitatore informatico;
- Collegamento e migrazione dell'infrastruttura virtuale della sala server comunale alTIX della regione Toscana (Tuscany Internet eXchange) iniziativa della Rete Telematica Regionale Toscana;
- Incrementata la velocità trasmissiva della rete Finet da 2,5 a 10 Gbps.



Nuova applicazione di gestione degli atti il bando previsto non è stato emesso a causa dell'indisponibilità dei fondi per investimenti sul software, richiesti a inizio anno all'Amministrazione ma successivamente non concessi.

Obiettivi del programma: risultati

SISTEMI INFORMATIVI	2014_PC01	Certificazioni UNI EN ISO 9001:2008 e UNI CEI ISO/IEC 27001:2013	DIREZIONE SISTEMI INFORMATIVI	PASCUZZI FRANCESCA	97,71	
SISTEMI INFORMATIVI	2015_ZC02	Regole, modalità e responsabilità nell'utilizzo dei beni e dei prodotti informatici dell'Ente	DIREZIONE SISTEMI INFORMATIVI	PASCUZZI FRANCESCA	100	
DIREZIONE GENERALE	2015_Z515	Statistica comunale e agenda digitale	SERVIZIO STATISTICA E TOPONOMASTICA	INNOCENTI RICCARDO	100	
DIREZIONE GENERALE	2015_Z504	PON METRO	SERVIZIO EUROPROGETTAZIONE E RICERCA FINANZIAMENTI	PARENTI GIACOMO	100	
SISTEMI INFORMATIVI	2015_ZC11	Consiglio comunale e sviluppo delle reti dati	GESTIONE INFRASTRUTTURE TECNOLOGICHE	FEMIA BENEDETTO	100	
SISTEMI INFORMATIVI	2015_ZC09	Sviluppo e progetti di innovazione relativi ai sistemi applicativi di back office	GESTIONE INFRASTRUTTURE TECNOLOGICHE	FEMIA BENEDETTO	100	
SISTEMI INFORMATIVI	2015_ZC17	Firenze semplice e smart	SVILUPPO INFRASTRUTTURE TECNOLOGICHE	VANNUCCINI GIANLUCA	100	
DIREZIONE GENERALE	2015_Z513	Indagini di gradimento dei servizi	SERVIZIO STATISTICA E TOPONOMASTICA	INNOCENTI RICCARDO	100	

PON metro (Programma Operativo Nazionale "Città Metropolitane 2014 – 2020") gestito dalla

Autorità di Gestione Territoriale :

- redatto il documento di coprogettazione preliminare e definitiva e l'analisi strategica e predisposta la proposta di interventi sulla base della quota assegnata;
- proposta la costituzione dell'Autorità Urbana nell'ambito dell'Amministrazione Comunale;
- predisposta la bozza per la convenzione tra Autorità di Gestione e Autorità Urbana;

Confermata la certificazione di qualità ISO 9001 della Direzione Sistemi Informativi nei termini previsti.

-  Per la parte relativa alla sicurezza ISO 27001:2013 , il documento di analisi dei rischi, prodromico a tutte le attività successive, ha evidenziato molti aspetti critici e tecnicamente molto complessi. Questo ha comportato la necessità di posticipare le tempistiche programmate.

Firenze smart: in evidenza

➤ Turismo smart

- app Florence Tube 3 i percorsi a tappe con contenuti digitali qualificati;

- visual stories su app Parco Cascine;

- Estate Fiorentina: revisione app Firenze Up! e sistema gestione eventi;

- contenuti sugli Esercizi Storici nel Sistema Informativo Città dei Saperi, da erogare tramite canali web, Open Data, e sistema web/app FIND;

➤ Digitalizzazione Istruzione

- redazione FAQ per servizio digitalizzato istruzione (su portale educazione)

- estensione e offerta completa del canale digitale allo sportello al cittadino Asili Nido

➤ Sistema informativo geografico

- concluso il sistema di gestione e l'aggiornamento dell' arredo urbano;

- concluso il sistema di gestione e l'aggiornamento delle aree pedonali.